

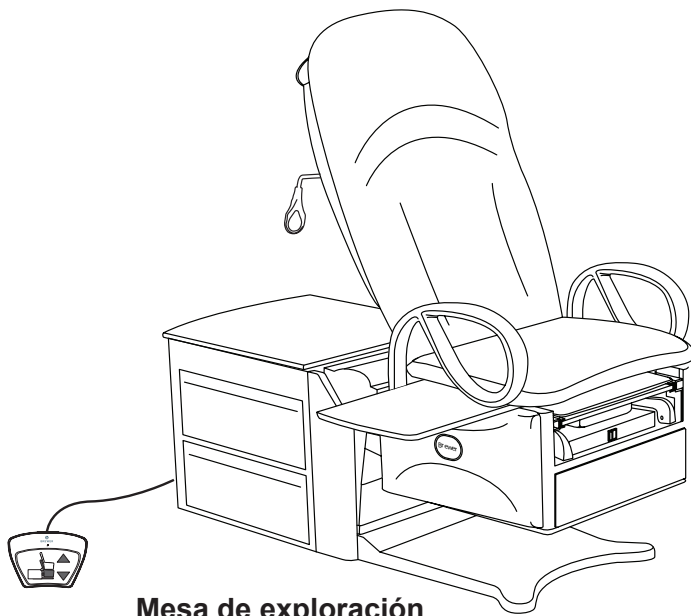

Mesas de exploración High-Low y High-Low PLUS

Manual de instalación y operación



Mesa de exploración High-Low

Mesa de exploración High-Low PLUS

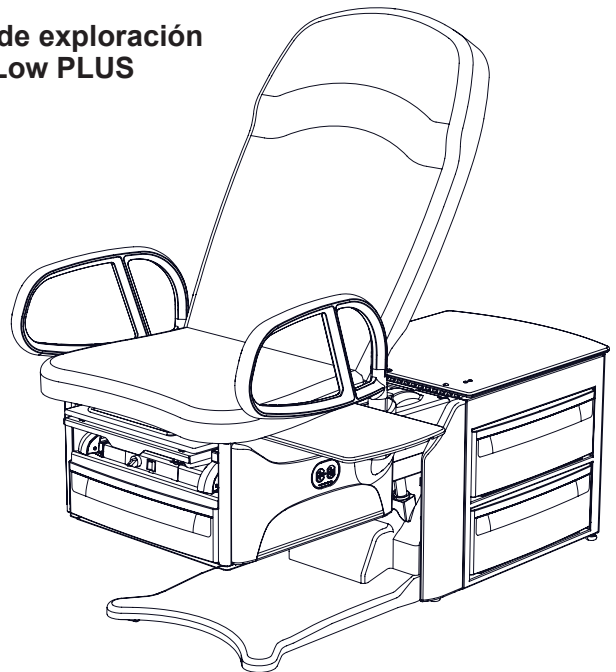

<i>Información de seguridad</i>	2
<i>Información importante</i>	3
<i>Identificación de componentes</i>	5
<i>Especificaciones</i>	6
<i>Instalación</i>	8
<i>Operación</i>	16

<i>Mantenimiento</i>	29
<i>Servicio</i>	30
<i>Accesorios</i>	31
<i>Opciones de cable de alimentación</i>	31
<i>Garantía</i>	32

Registrar su producto Brewer es fácil.

Simplemente visite brewercompany.com/contact/warranty-registration, llene los campos de información y haga clic en enviar. Si registra su producto hoy, resguardará mejor su inversión en el futuro.

The Brewer Company, LLC
N88 W13901 Main Street, Suite 100
Menomonee Falls, WI 53051, EE. UU.





INFORMACIÓN DE SEGURIDAD

Información de seguridad

La principal preocupación de The Brewer Company es que el equipo se opere y mantenga pensando en la seguridad del paciente y del equipo de atención de salud. Para garantizar una operación segura y confiable:

- Lea y comprenda todas las instrucciones de este manual antes de intentar instalar u operar la unidad.
- Asegúrese de que el personal adecuado esté informado acerca del contenido del manual. Esto es responsabilidad del comprador.
- Asegúrese de que este manual esté ubicado junto a la mesa o, si es posible, adherido de manera permanente a la mesa.

Símbolos

	El triángulo amarillo con borde negro y símbolo negro advierte de una situación peligrosa.
	El círculo azul con símbolo blanco requiere medidas obligatorias para evitar que se genere una situación peligrosa.
	El anillo rojo con barra en diagonal y símbolo negro prohíben una acción que pueda causar una situación peligrosa.

Definiciones

- **ADVERTENCIA** indica una situación peligrosa que, si no se evita, podría provocar la muerte o lesiones graves.
- **PRECAUCIÓN** indica una situación peligrosa que, si no se evita, podría provocar lesiones leves o moderadas.
- **AVISO** indica una situación no relacionada con lesiones físicas que, si no se evita, podría provocar daños al equipo o a la propiedad.

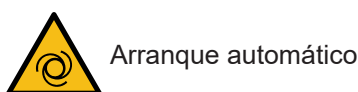
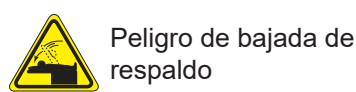
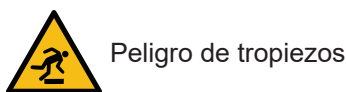
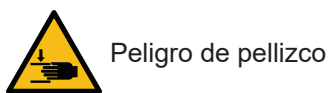
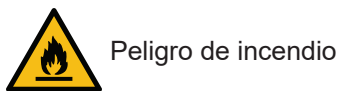
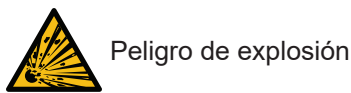
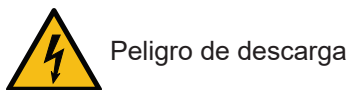
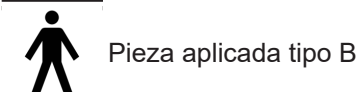
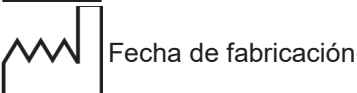
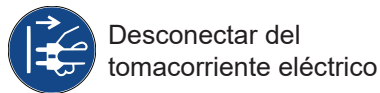
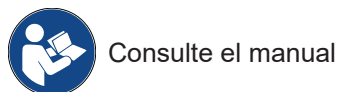

INFORMACIÓN IMPORTANTE

General

Lea y comprenda todas las instrucciones de operación, información de seguridad y requisitos de mantenimiento en este manual antes de operar la mesa. Familiarícese con todas las funciones de la mesa antes de usarla con un paciente.

La mesa de exploración Brewer Access High-Low (modelo 6000) y la mesa de exploración Access High-Low PLUS (modelos 6000PLUS) están diseñadas para permitir el posicionamiento y el apoyo de los pacientes durante exploraciones generales realizadas por profesionales médicos calificados.

Las mesas de exploración Brewer Access High-Low y High-Low PLUS se usan principalmente en salas de exploración para exploraciones generales y procedimientos menores. La amplia variedad de posiciones que proporcionan uno o dos movimientos motorizados y el soporte deslizante para las piernas crean mesas para posicionamiento del paciente cómodas y seguras para usar en el consultorio del médico.

Ambas mesas se ajustan fácilmente a una amplia variedad de posiciones con el cómodo control de pie que se proporciona con las mesas. La altura de la mesa se puede ajustar de 46 cm a 94 cm. La superficie para sentarse de la mesa en los modelos 6001, 6501, 6801, 6001PLUS, 6501PLUS y 6801PLUS se puede mover de la posición horizontal normal a un ángulo de 5°. El respaldo se puede ajustar desde recostado plano hasta un ángulo de 80° para sentarse.

Las mesas de exploración Brewer Access High-Low PLUS pueden tener la opción de movilidad SafeGlide™. Esto permite que los profesionales médicos muevan la mesa alrededor de la sala de exploración con más facilidad.

Además de las posiciones controladas indicadas arriba, hay varios ajustes manuales disponibles:

- El soporte para las piernas SafeGlide se puede extender hasta 46 cm para la posición boca abajo.
- Los estribos se pueden extender manualmente en una infinidad de posiciones y cuatro posiciones laterales.
- Una bandeja de tratamiento desmontable viene integrada bajo la almohadilla de la extensión para las piernas para usar durante las exploraciones.
- Las manillas de ayuda para el paciente instaladas en cada lado de la mesa se pueden girar fuera de su posición o se pueden quitar para un mejor acceso para el paciente.
- Una superficie de trabajo pasante, almacenada bajo el asiento, se puede extraer desde cualquiera de los costados de la mesa.
- Los cajones de almacenamiento en la parte delantera y los costados de la mesa se pueden usar para los suministros. Los cajones laterales pasantes se pueden sacar desde cualquiera de los costados de la mesa.
- Una cubierta de almacenamiento en la parte trasera de la mesa se puede levantar para guardar rollos de papel.

INFORMACIÓN IMPORTANTE (CONTINUACIÓN)

Servicio

Si requiere ayuda con la instalación o su operación de su mesa Brewer, llame al Departamento de Experiencia del Cliente de Brewer al **1-800-558-8777**. Nuestro personal capacitado intentará ayudarlo a corregir el problema directamente por teléfono. Si se requiere servicio, es posible que se envíe un técnico autorizado de fábrica a su establecimiento.

Llene la siguiente información para usarla cuando llame a The Brewer Company o a su distribuidor si tiene preguntas con respecto a su unidad. Consulte la Figura 1 para conocer dónde está el número de modelo y de UDI.

Fecha de compra _____

Número de UDI _____

Número de modelo _____

Nombre del distribuidor autorizado _____

Número de teléfono del distribuidor _____

Dirección del distribuidor _____



Figura 1. Ubicaciones del número de modelo, el número de UDI y la etiqueta de clasificación

ESPECIFICACIONES

Peso de la mesa

- Modelos 6000, 6001, 6500 y 6501 179 kg
- Modelo 6800 192 kg
- Modelo 6801 196 kg
- Modelos 6000PLUS/6001PLUS/
6500PLUS/6501PLUS 186 kg
- Modelo 6800PLUS 199 kg
- Modelo 6801PLUS 203 kg

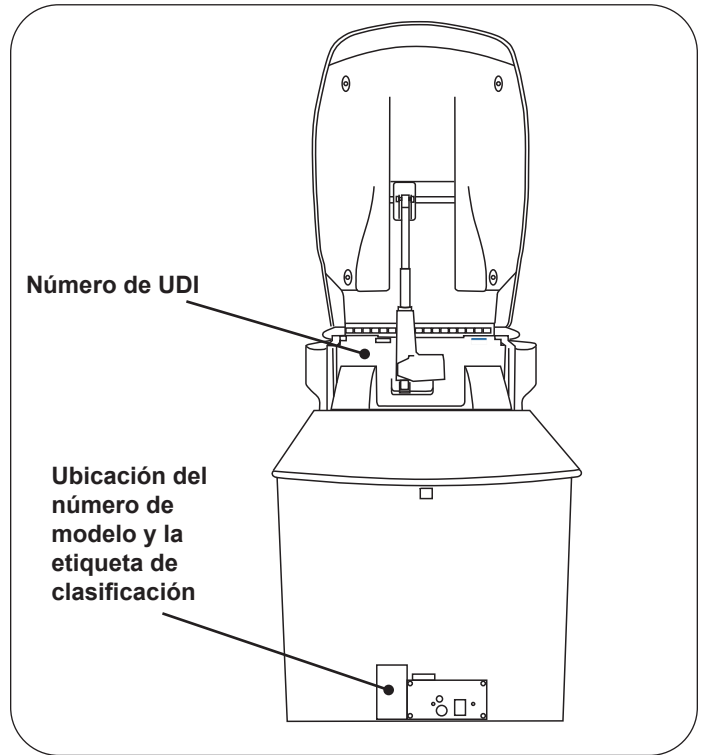
Clasificación de carga (máxima)

- Asiento/Respaldo 6800/6801/6800PLUS/
6801PLUS 318 kg
- Asiento/Respaldo 6000/6001/6500/6501/
6000PLUS/6001PLUS/6500PLUS/6501PLUS 204 kg
- Soporte para piernas 23 kg
- Superficie de trabajo pasante 7 kg
- Manillas de ayuda para pacientes 45 kg

Rango de la sección trasera 0° (horizontal) a 80° ± 5°

Rango de altura de la superficie

de la mesa 46 ± 1,3 cm a 94 ± 2,5 cm

Rango de la inclinación pélvica

- Solo modelos 6001/6501/
6801/6001PLUS/6501PLUS/
6801PLUS 0° (horizontal) a 6° (hacia arriba)

Dimensiones del tapizado

- Superficie tapizada 71 cm de ancho x 152 cm de largo
- Soporte para las piernas tapizado 46 cm de largo x 46 cm de ancho
- Longitud total 152 cm de largo
- Con soporte para las piernas extendido 198 cm de largo

Requisitos eléctricos

- **Modelos 6000/6500/6800/6000PLUS/6500PLUS/6800PLUS:** 115 V CA nominal, 60 HZ, 6,0 amperios máx.
- **Modelos 6001/6001PLUS:** 115 V CA nominal, 60 HZ, 6,0 amperios máx.
- **Modelos 6001/6501/6801/6001PLUS/6501PLUS/6801PLUS con tomacorriente:** 115 V CA nominal, 60 HZ, 6,0 amperios máx.
- **Modelos 6000-230/6500-230/6800-230:** 230 V CA nominal, 60/50 HZ, 3,0 amperios máx.
- Carga máxima del tomacorriente 2,0 A

Clasificación de fusibles

- Clasificación de fusibles de calentador/opcional 250 V/1,0 A
- Clasificación de fusibles de tomacorriente y calentador/opcional 250 V/3,0 A

Ciclo de trabajo (10 %)

..... 2 minutos encendido/18 minutos apagado (tiempo de funcionamiento del motor)

Cable de alimentación

- Longitud Se extiende 178 cm de la mesa como mínimo
- Tipo (6000/6500/6800/6000PLUS/
6500PLUS/6800PLUS) Instalado
- Tipo (6001/6501/6801/6001PLUS/
6501PLUS/6801PLUS, 6000-230,
6500-230, 6800-230) Desmontable
- Conductores 18 AWG/3 conductores
- Grado Enchufe de grado hospitalario

Tipo de protección contra descargas eléctricas

- Modelos 6000/6500/6800/6000PLUS/
6500PLUS/6800PLUS ... Clase 2 con aislamiento doble
- Modelos 6001/6501/6801/6001PLUS/
6501PLUS/6801PLUS Clase 1 con conexión a tierra
- Modelos 6000-230, 6500-230
y 6800-230 Clase 2 con aislamiento doble
- Piezas aplicadas por el paciente (todos los modelos) Tipo B

Tipo de protección contra

el ingreso de agua Control de pie IPX1

Tamaños de rollos de papel

- Regular 46 cm x 9 cm
- Largo 53 cm x 9 cm

Certificaciones* .. UL60601-1; CAN-CSA C22.2 N.º 601.1

Condiciones de operación

- Rango de temperatura 5 °C a 40 °C
- Rango de humedad 10 % a 80 %

Transporte y almacenamiento

- Rango de temperatura -10 °C a 50 °C
- Rango de humedad 10 % a 80 %



*Clasificada en los Estados Unidos y Canadá conforme a las normas indicadas anteriormente.

No se han evaluado los modelos de 230 V

ESPECIFICACIONES (CONTINUACIÓN)

**ADVERTENCIA: Peligro de explosión/incendio**

No use esta mesa en una atmósfera explosiva o rica en oxígeno. Hacerlo puede provocar lesiones corporales graves o la muerte.

**ADVERTENCIA: Peligro de descarga**

Cuando realice cauterización o un tratamiento similar, el paciente debe estar aislado de las partes metálicas de la mesa con un material no conductor. No hacerlo puede provocar una descarga eléctrica.

AVISO: CERTIFICACIONES

Este producto ha sido evaluado con respecto a los peligros mecánicos, de descarga eléctrica e incendio solo de acuerdo con UL60601-1; CAN/CSA C22.2 N.º 601.1

AVISO: Interferencia electromagnética (EMI)

Este producto está diseñado y fabricado para minimizar la interferencia electromagnética con otros dispositivos; sin embargo, si se detectan interferencias entre otro dispositivo y este producto, saque el dispositivo que interfiere de la habitación o conecte este producto en un circuito aislado.

INSTALACIÓN

AVISO: Inspeccione la caja y el contenido

Inspeccione todas las cajas y el contenido para ver si tiene daños. Informe de estos al transportista de inmediato.

AVISO: No usar herramientas afiladas

Para evitar daños al tapizado o a las superficies pintadas de la mesa, NO use una cuchilla u otro objeto afilado para abrir el empaque.

Descripción general

Realice la siguiente secuencia, en orden, cuando instale la mesa:

- Desempaque de la mesa
- Nivelación de la mesa
- Instalación del control de pie
- Instalación del cable de alimentación
- Instalación de las manillas de ayuda para pacientes

AVISO: Rendimiento óptimo de la mesa

Para obtener el rendimiento óptimo de la mesa, deje que la mesa alcance la temperatura ambiente antes de operarla.

Desempaque

Herramientas necesarias

- Destornillador eléctrico
- Punta de cubo de 7/16" o llave de 7/16"
- Punta Phillips n.º 2
- Cortador lateral
- Carro para muebles

Piezas metálicas necesarias

- Ninguna

Instrucciones

1. Saque el cartón de las grapas por todo alrededor de la parte inferior de la caja, donde está unido al pallet. Use alicates para quitar todas las grapas que queden en el cartón.

**PRECAUCIÓN**

Pueden ocurrir daños si quedan grapas en el cartón.



Figura 3. Retiro del cartón

2. Para retirar fácilmente el cartón, levante el extremo del cartón donde está impreso "Do Not Lift" (No levantar).

NOTA: Su mesa tendrá envoltura plástica de protección y microespuma.

**PRECAUCIÓN**

No conecte la alimentación a la mesa antes de retirar todos los materiales de embalaje.

INSTALACIÓN (CONTINUACIÓN)

3. Retire la envoltura plástica de alrededor de la mesa.
4. Retire los 4 a 6 soportes de envío de acero que fijan la mesa al pallet (Figura 4). Los soportes se enganchan en los niveladores de la mesa para sujetar la mesa firmemente en el pallet. Retire los 2 pernos de cada soporte con un cubo o llave de 7/16". Tenga cuidado de no rayar la unidad cuando use el destornillador o gire la llave. Retire los soportes de los niveladores una vez retirados los pernos.

NOTA: Verifique que se hayan retirado todos los soportes. No retirar un soporte de envío puede causar daños al piso de las instalaciones.



Figura 4. Retire los soportes de envío

5. En las mesas HLT PLUS, retire los dos pernos y el soporte de metal que afirma el bastidor de la mesa al pallet (Figura 5).

AVISO

No seguir el procedimiento de desempaque podría causar daños a los componentes opcionales de movilidad y a la propiedad cercana.

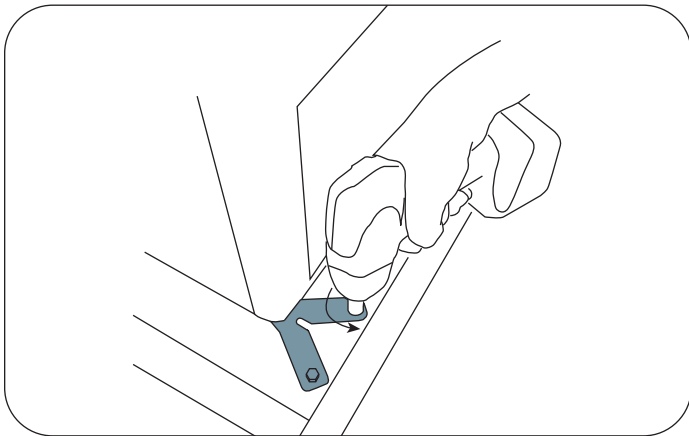

Figura 5. Soporte de HLT PLUS

6. Retire los 2 tornillos que fijan los separadores en cada lado del puntal de madera en forma de U ubicado bajo las esquinas delanteras del gabinete (Figura 6). Retire los 2 tornillos que fijan el puntal en forma de U al pallet (Figura 6).



Figura 6. Retire los tornillos del separador y el puntal en U

7. Corte la correa de envío y deseche la correa y el tubo de espuma (Figura 7).

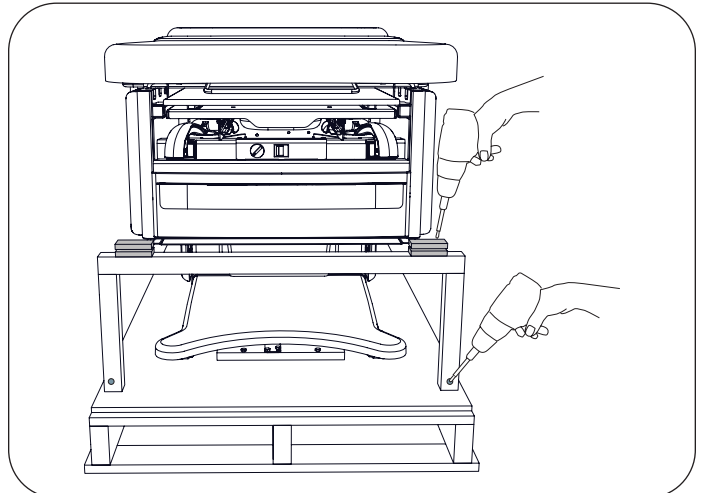

Figura 7. Corte la correa de envío

INSTALACIÓN (CONTINUACIÓN)

8. Asegúrese de retirar todos los materiales de envío (excepto el puntal de madera y los separadores) y la espuma de embalaje de la mesa, el pallet y el área circundante.

NOTA: Para retirar la mesa del pallet, primero debe encenderla y elevar el asiento de su posición de envío.

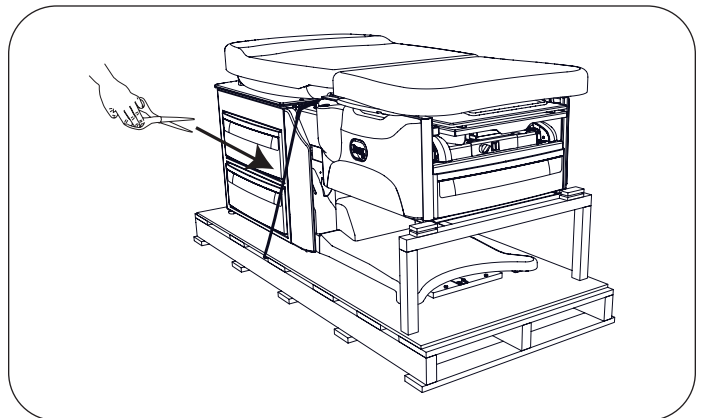
AVISO: Evite daños por activación automática

Enchufar la mesa en un tomacorriente antes de retirar todo el material de embalaje puede causar daños si se activa automáticamente.

9. Saque el control de pie del cajón trasero.
10. Inserte el cable del control de pie en el tomacorriente en la parte inferior del panel trasero (Figura 8). Asegúrese de que los pasadores estén correctamente orientados y el enchufe esté completamente insertado. Gire el anillo de bloqueo hacia la derecha para fijar el enchufe en la mesa.



Figura 8. Conexiones del cable de alimentación y el control de pie

NOTA: Algunos modelos pueden no tener un cable de alimentación desmontable.

11. Para los modelos 6001, 6501, 6801, 6501PLUS, 6801PLUS, 6000-230, 6500-230 y 6800-230, retire el cable de alimentación del cajón trasero. Los modelos 6000, 6500, 6800, 6000PLUS, 6500PLUS y 6800PLUS ya tienen el cable de alimentación instalado.

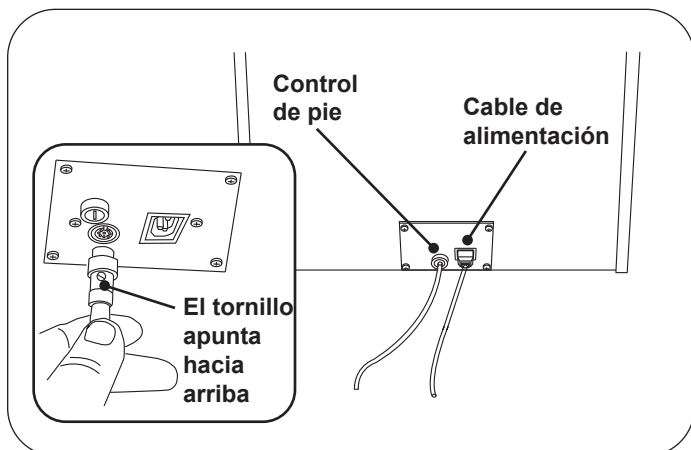

PRECAUCIÓN

No use un cable de extensión en el tomacorriente para accesorios.



PRECAUCIÓN

Solo conecte elementos compatibles con la mesa de exploración en el tomacorriente para accesorios.

AVISO: Confirme el voltaje y el tipo de enchufe

Consulte la página de Especificaciones para conocer las clasificaciones eléctricas de esta unidad.



PRECAUCIÓN: Use la clavija de conexión a tierra

Para evitar el riesgo de descarga eléctrica, conecte este equipo a una red de suministro con tierra de protección. Conecte el enchufe con conexión a tierra del cable de alimentación de la mesa en un tomacorriente correspondiente, correctamente polarizado, no aislado y con conexión a tierra.

12. Enchufe el extremo hembra del cable de alimentación en el tomacorriente en la parte inferior del panel trasero (Figura 8). Enchufe el extremo macho del cable de alimentación en un tomacorriente de 115 V o 230 V con conexión a tierra, dependiendo de la configuración. Asegúrese de que el interruptor de encendido/apagado del control de pie negro en la parte trasera de la mesa esté encendido (Figura 9).

ADVERTENCIA: Peligro de área no despejada

Antes del movimiento inicial, mantenga a personal y los equipos alejados de la mesa para evitar lesiones corporales o daños al equipo.



Figura 9. Interruptor de encendido/apagado del control de pie

INSTALACIÓN (CONTINUACIÓN)

13. Presione "Lift Up" (Levantar) en el control de pie para subir el asiento aproximadamente 2,5 cm (Figura 10).

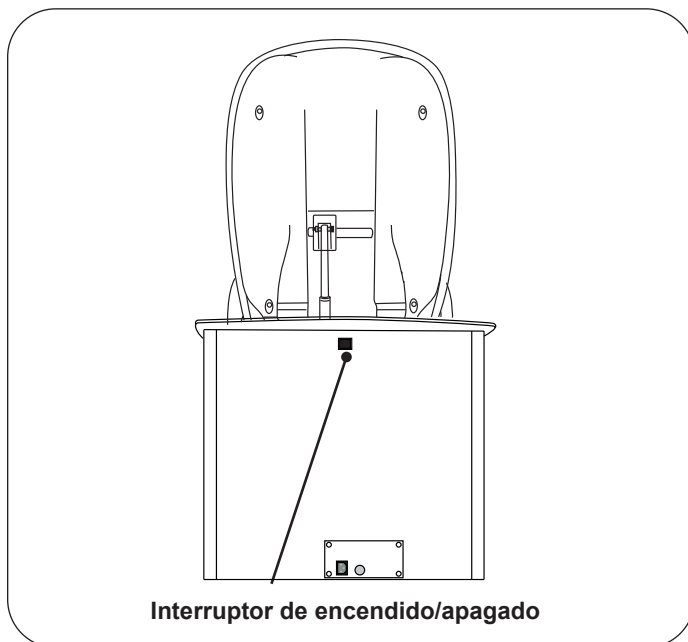

Figura 10. Levante el asiento para sacarlo del puntal

14. Retire el puntal de madera en forma de U y los separadores de envío de la parte delantera de la mesa.
15. Desconecte el control de pie y el cable de alimentación y colóquelos en el cajón de almacenamiento trasero (Figura 11). El cable de alimentación de los modelos 6000/6500/6800/6000PLUS/6500PLUS y 6800PLUS está instalado en la mesa. Es posible que quiera colocar el extremo del tomacorriente del cable en el cajón de almacenamiento trasero para evitar daños mientras transporta la mesa.

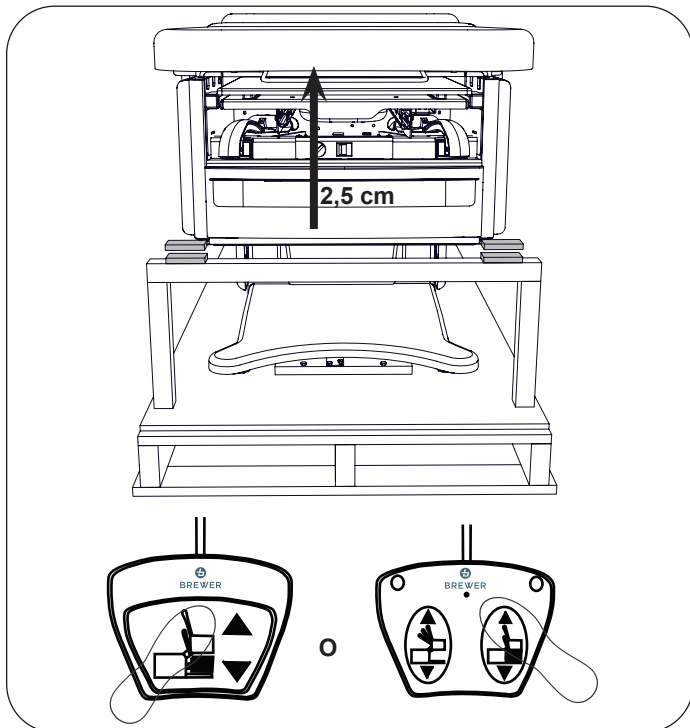

Figura 11. Enchufes del cable de alimentación y el control de pie

AVISO: Evite los daños en la inclinación pélvica y el tapizado

No tire del tapizado del asiento para levantar o mover la mesa (Figura 12). Levantar por el asiento dañará el mecanismo de inclinación pélvica (si cuenta con este) y puede dañar el tapizado.

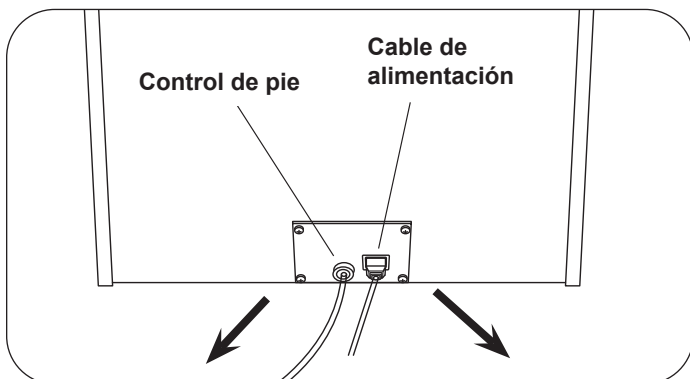

Figura 12. NO levante por el tapizado

AVISO: Evite los daños en el accionador del respaldo y el tapizado

Nunca empuje hacia adelante desde el respaldo para mover la mesa. Empujar desde el respaldo causará daños en el accionador del respaldo y puede causar daños al tapizado (Figura 13).



Figura 13. NO empuje desde el respaldo

INSTALACIÓN (CONTINUACIÓN)

AVISO: Evite daños en los estribos

No use los estribos como asidero para levantar o mover la mesa. Levantar o mover la mesa por los estribos puede dañar la carcasa del indexador interno (Figura 14).



Figura 14. NO levante por los estribos

16. Para preparar la parte delantera de la mesa para levantarla, tire del soporte para las piernas para sacarlo aproximadamente 15 cm (Figura 15). NO extienda completamente el soporte para las piernas, ya que se podrían producir daños al mecanismo de deslizamiento.

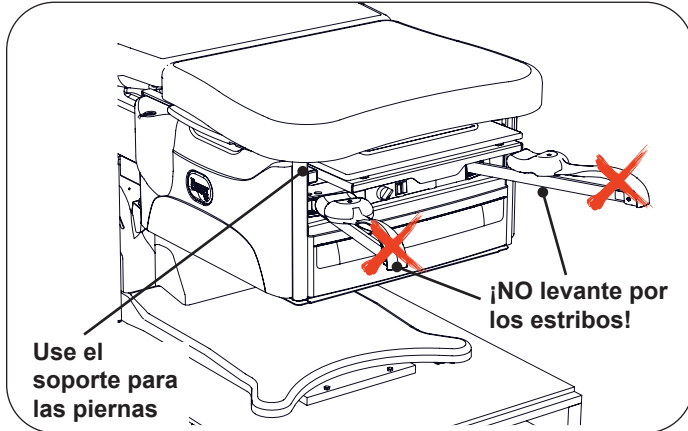

Figura 15. Extracción del soporte para las piernas, 15 cm

17. Para preparar la mesa para levantarla, mueva el cajón pasante trasero superior hacia un lado (Figura 16).

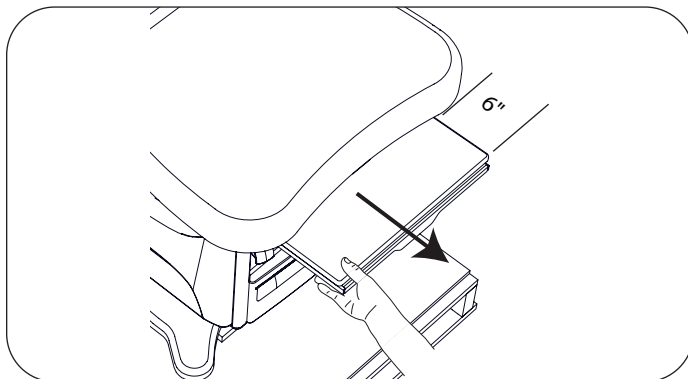

Figura 16. Abra el cajón pasante trasero superior

18. Coloque el carro para muebles cerca y perpendicular al pallet para transferir la mesa (Figura 17).

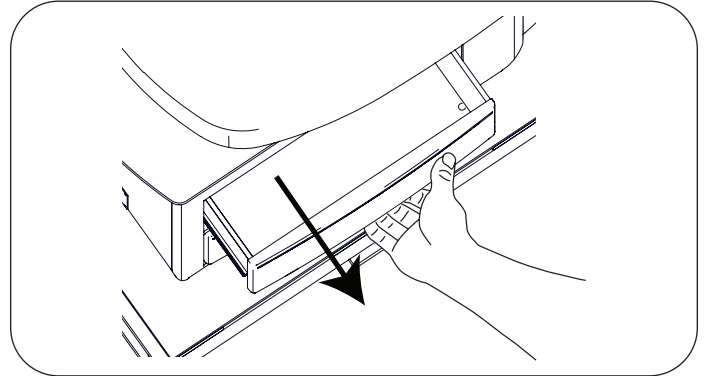

Figura 17. Carro para muebles listo para la mesa

INSTALACIÓN (CONTINUACIÓN)

19. Coloque a las personas en la parte delantera y trasera de la mesa. Los puntos de elevación delanteros son los lados derecho e izquierdo del soporte para las piernas (Figura 18).

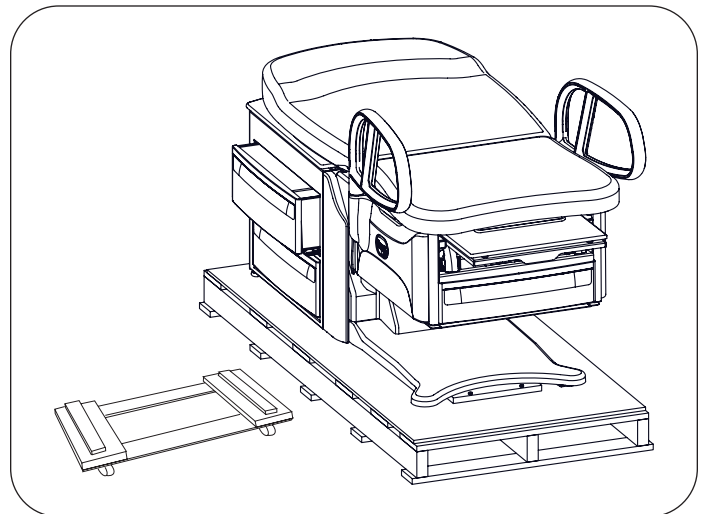

Figura 18. Puntos de elevación delanteros

20. Los puntos de elevación traseros son las aberturas del cajón pasante trasero superior a la izquierda y la derecha (Figura 19, Figura 20, Figura 21).



Figura 19. Asidero trasero izquierdo

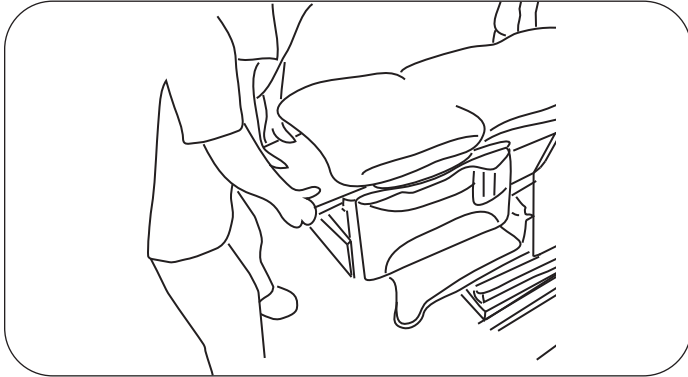

Figura 20. Asidero trasero derecho

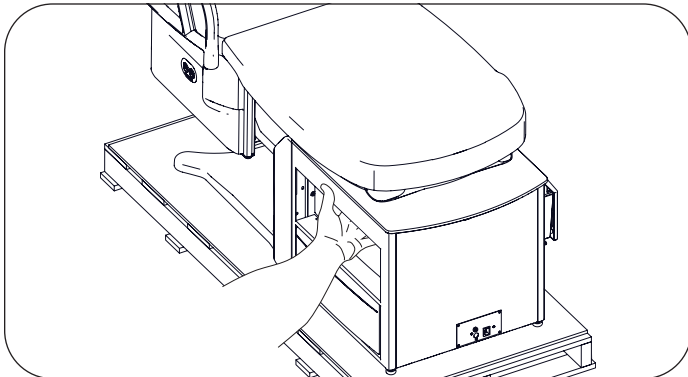

Figura 21. Puntos de elevación traseros

AVISO

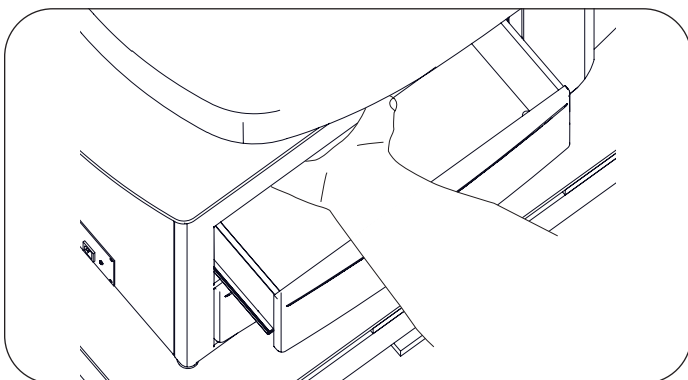
La mesa pesa hasta aproximadamente 203 kg.

Transferencia de las mesas de exploración Hi-Low (consulte abajo las instrucciones para el modelo PLUS)

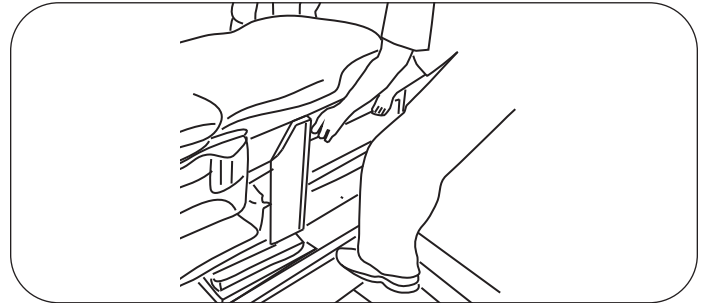
1. Por seguridad, mueva la mesa al carro para muebles en dos pasos. Levante la mesa recta, mueva la mitad fuera del pallet y bájela recta (Figura 22).



Figura 22. Puntos de elevación traseros

2. Obtenga nuevos asideros para manos y pies. Levante la mesa, muévela al carro para muebles y bájela.
3. Mueva la mesa a su ubicación final. Sáquela del carro para muebles y colóquela en su posición. No empuje desde el soporte para las piernas ni tire de él hacia los costados cuando posicione la mesa (Figura 23).

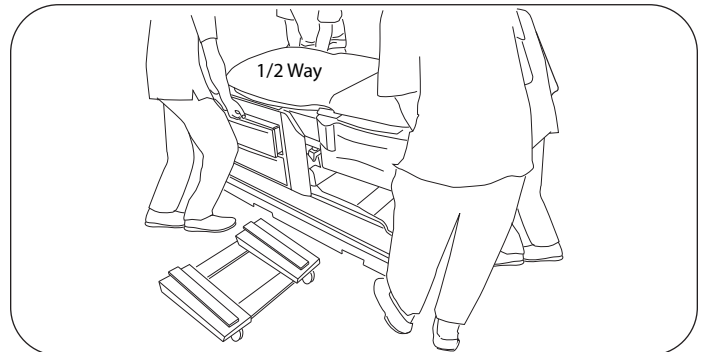

Figura 23. No la mueva desde el soporte para las piernas completamente extendido

INSTALACIÓN (CONTINUACIÓN)

Transferencia de las mesas de exploración Hi-Low PLUS

1. Por seguridad, mueva la mesa al carro para muebles en dos pasos. Con cuatro personas, levante la mesa recta y gire la mesa en 90° para sacar el bloque de madera del pallet de envío. Bájela recta.
2. Deslice el carro para muebles por debajo de la parte DELANTERA de la mesa. Obtenga nuevos asideros para manos y pies. Levante la mesa, muévala al carro para muebles y bájela.

NOTA: El centro de gravedad de la mesa HLT PLUS está hacia la parte delantera de la mesa. Coloque la mesa en el carro de acuerdo con esto para evitar que la mesa se incline en el carro.

3. Mueva la mesa a su ubicación final. Sáquela del carro para muebles y colóquela en su posición. No empuje desde el soporte para las piernas completamente extendido ni tire de él hacia los costados cuando posicione la mesa (Figura 24).



Figura 24. No la mueva desde el soporte para las piernas completamente extendido

Nivelación de la mesa

Herramientas necesarias

- Ninguna

Piezas metálicas necesarias

- Ninguna

Instrucciones

Hay una almohadilla atornillada de elevación (Figura 25) en 4 a 6 lugares debajo de la base de la mesa y el gabinete trasero. Ajuste las 4 a 6 almohadillas de nivelación para alcanzar una instalación firme y nivelada. Esto puede ser más fácil de hacer mientras la mesa está en el carro o mientras está en transición del pallet al carro.

Antes de usar la opción de movilidad EasyGlide en modelos PLUS, asegúrese de que los niveladores traseros estén ajustados, de modo que la opción de movilidad se levante más alta que los cuatro niveladores traseros. Para hacer esto, active la opción de movilidad y revise el espacio bajo los niveladores.



Figura 25. Almohadilla atornillada de nivelación (ubicada bajo la mesa)

AVISO: Evite los daños al nivelador

Los niveladores deben permanecer en la mesa y se deben enganchar un mínimo de (3) vueltas. Si los niveladores no están completamente enganchados en la base, pueden ocurrir daños a las roscas de la base o al nivelador.

AVISO: Evite daños en el suelo y movimiento no deseado de la mesa

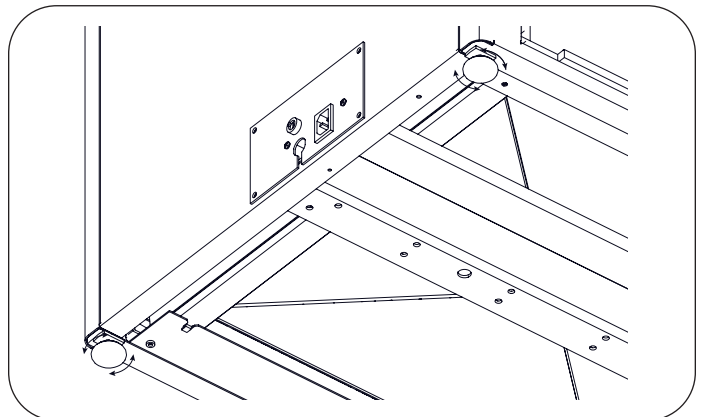
Asegúrese de que haya tapas en todos los (4 a 6) niveladores. La falta de las tapas puede causar un movimiento no adecuado de la mesa o daños al suelo de las instalaciones.

INSTALACIÓN (CONTINUACIÓN)

Instalación del cable de alimentación (modelos 6001, 6501, 6801, 6001PLUS, 6501PLUS y 6801PLUS)

1. Saque el cable de alimentación del cajón trasero y retire el material de embalaje.
2. Inserte el extremo hembra del enchufe del cable de alimentación en el tomacorriente de la mesa (Figura 26). Asegúrese de que el enchufe esté completamente insertado.



Figura 26. Conexiones del cable de alimentación y el control de pie

NOTA: El cable de alimentación viene instalado de fábrica en los modelos 6000, 6500, 6800, 6000PLUS, 6500PLUS y 6800PLUS.

AVISO: Confirme el voltaje y el tipo de enchufe

Consulte la página de Especificaciones para conocer las clasificaciones eléctricas de esta unidad. El enchufe de tres clavijas con conexión a tierra del cable de alimentación de la mesa se debe enchufar en un tomacorriente correspondiente de tres clavijas, con conexión a tierra, no aislado, con la polaridad correcta, de 115 V CA o 230 V CA.

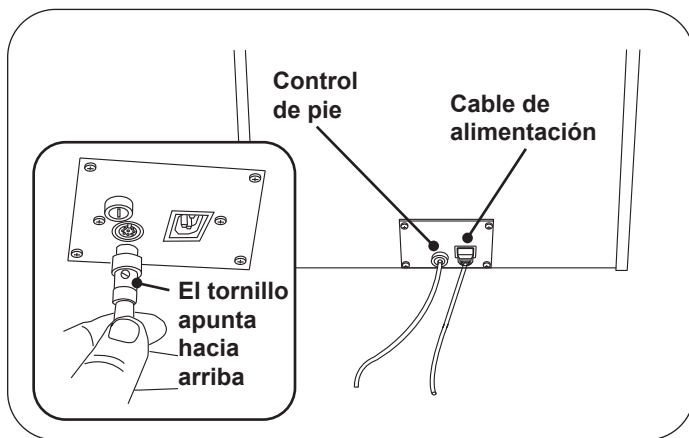
Instalación del control de pie

1. Inserte el enchufe macho del cable del control de pie en el tomacorriente de la mesa (Figura 26). Asegúrese de que los pasadores estén correctamente orientados y el enchufe esté completamente insertado.
2. Gire el anillo de bloqueo hacia la derecha para fijar el enchufe en la mesa.

AVISO: Evite daños al control de pie

El control de pie es resistente a la humedad y funciona con bajo voltaje, lo que elimina los peligros de descarga. Sin embargo, para evitar daños temporales o permanentes al control de pie, no lo sumerja en agua o líquidos.

Instalación de las manillas de ayuda para pacientes

1. Saque las manillas de ayuda para pacientes del cajón y retire el material de embalaje.
2. Instale las manillas de ayuda para pacientes en cualquiera de los costados, ya que son intercambiables.
3. Alinee el pasador del eje de la manilla de ayuda para pacientes con la ranura correspondiente en el costado de la mesa. Consulte la Figura 27.



Figura 27. Manillas de ayuda para pacientes

4. Empuje la manilla de ayuda para pacientes completamente hacia abajo y gírela hacia la parte delantera de la mesa.
5. Empuje la manilla de ayuda para pacientes hacia abajo hasta que se enganche para evitar el movimiento hacia la izquierda o hacia la derecha.

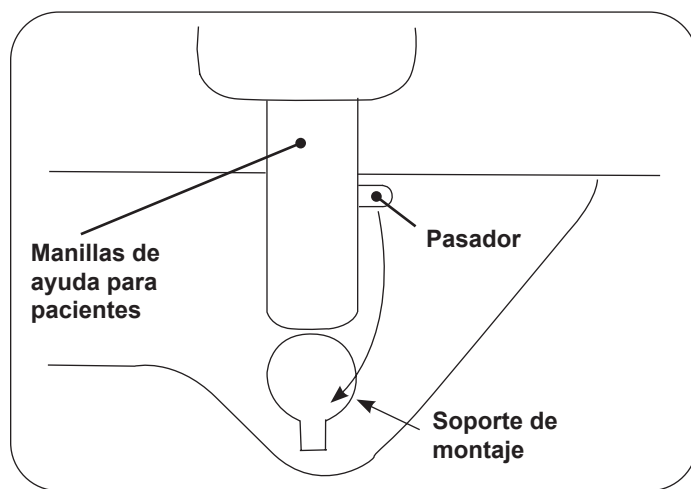

ADVERTENCIA: Peligro de descarga

Después de instalar o mover la mesa, asegúrese de que no haya cables dañados o expuestos que puedan provocar una descarga eléctrica.



NOTA: Todos los cables de alimentación los debe proporcionar The Brewer Company.

OPERACIÓN

Antes de usar

	<p>PRECAUCIÓN: Lea este manual</p> <p>Lea este manual antes de usar la mesa de exploración Brewer Access High-Low o High-Low PLUS.</p>
---	---

	<p>ADVERTENCIA: Peligro de descarga</p> <p>Cuando realice cauterización o un tratamiento similar, el paciente debe estar aislado de las partes metálicas de la mesa con un material no conductor. No hacerlo puede provocar una descarga eléctrica.</p>
---	--

 	<p>ADVERTENCIA: Peligro de explosión/incendio</p> <p>No use esta mesa en una atmósfera explosiva o rica en oxígeno. Hacerlo puede provocar lesiones corporales graves o la muerte.</p>
--	---



Figura 28. Controles de pie

OPERACIÓN (CONTINUACIÓN)

Modelos 6000, 6001, 6000PLUS y 6001PLUS

Los modelos 6000, 6001, 6000PLUS y 6001PLUS cuentan con un control de pie de un solo pedal que sube y baja el asiento.

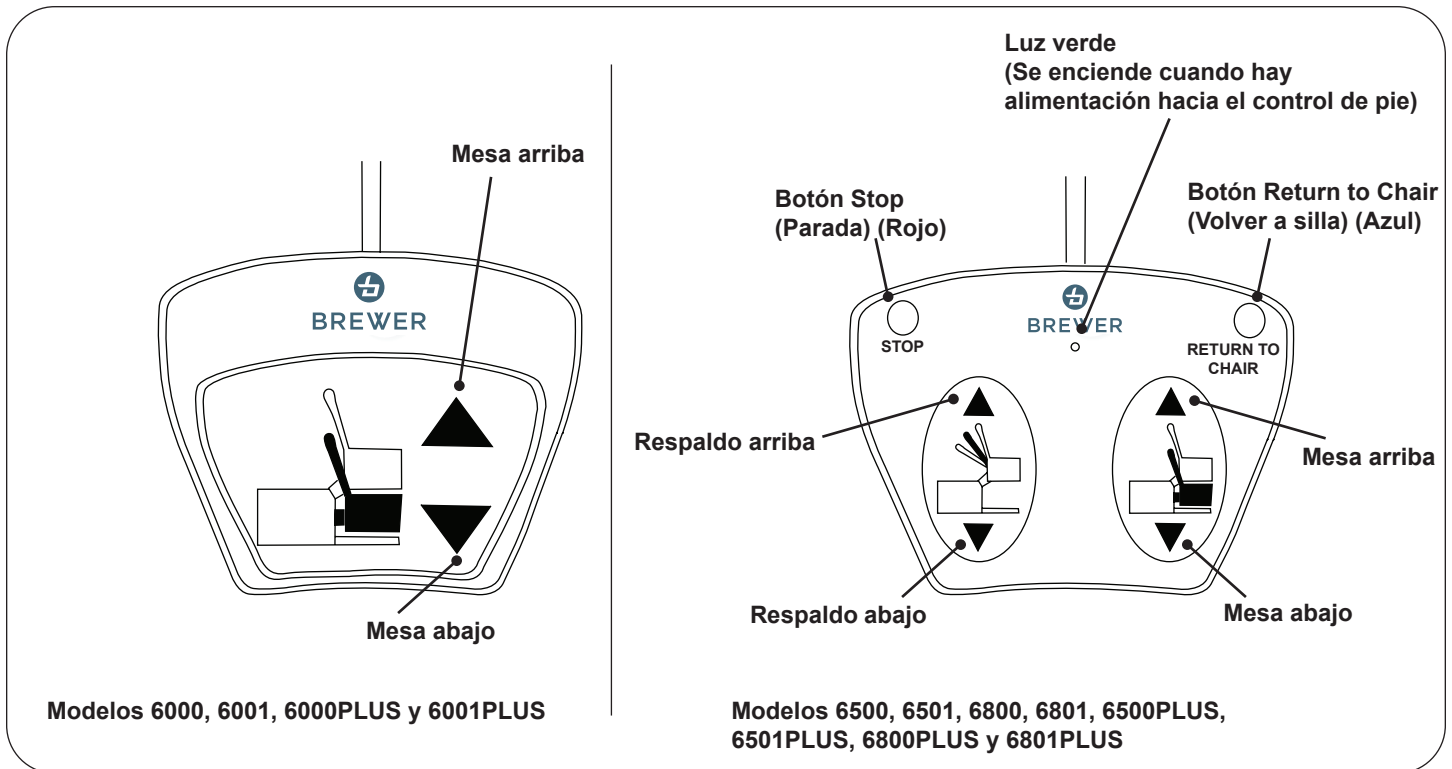
Modelos 6500, 6501, 6800, 6801, 6500PLUS, 6501PLUS, 6800PLUS y 6801PLUS

Los modelos 6500, 6501, 6800, 6801, 6500PLUS, 6501PLUS, 6800PLUS y 6801PLUS cuentan con un control de pie de dos pedales que controlan la subida/bajada del asiento y la subida/bajada del respaldo del asiento. Además, el control de pie cuenta con lo siguiente:

- **Return to Chair (Volver a silla)** Cuando se presiona, la mesa vuelve automáticamente a la posición de silla baja. El respaldo del asiento subirá a la posición completamente arriba y la mesa bajará a la posición completamente abajo y se detendrá. Para detener el movimiento automático, presione el botón rojo Stop o presione cualquier pedal en el control de pie.
- **Stop (Parada):** Cuando se presiona, se detiene la función de Volver a silla.
- **Luz verde:** Indica que hay alimentación hacia el control de pie (el interruptor de encendido/apagado del control de pie en la parte trasera de la mesa está encendido).

AVISO: Funcionamiento no deseado

Para evitar el funcionamiento no deseado, mantenga los objetos extraños alejados del control de pie. Asegúrese de que el control de pie no esté ubicado bajo la parte delantera de la mesa.

AVISO: Modelos 6500PLUS, 6501PLUS, 6800PLUS y 6801PLUS

Para un funcionamiento óptimo, no ejecute la función Volver a silla mientras activa o desactiva la opción de movilidad EasyGlide.

AVISO: Funcionamiento de Volver a silla sin supervisión

Quédese y observe al paciente durante el funcionamiento de Volver a silla. Es posible que se deba interrumpir momentáneamente la función Volver a silla para que el paciente se acomode o para quitar obstáculos antes de reanudar el movimiento. Presione el botón Return to Chair para reanudar el movimiento solo cuando el paciente se haya acomodado o se hayan retirado los obstáculos.

Interruptores de seguridad del asiento y el respaldo

Todos los modelos

Todos los modelos cuentan con interruptores de seguridad. Se encuentran en el interior de la cubierta del respaldo, en la parte trasera del asiento, y en la parte inferior del conjunto de silla. Cada interruptor de seguridad detendrá automáticamente la función de bajada si se encuentra una obstrucción (Figura 29).



Figura 29. Interruptores de seguridad del asiento y el respaldo

Interruptor del asiento

Todos los modelos cuentan con interruptores en la parte inferior del asiento (Figura 29), los que automáticamente detienen la función de bajada si la placa inferior del asiento hace contacto con un objeto mientras el asiento baja. Para seguir bajando el asiento, presione el pedal "MESA ARRIBA" (Figura 28), despeje la obstrucción, y siga bajando el asiento.

OPERACIÓN (CONTINUACIÓN)

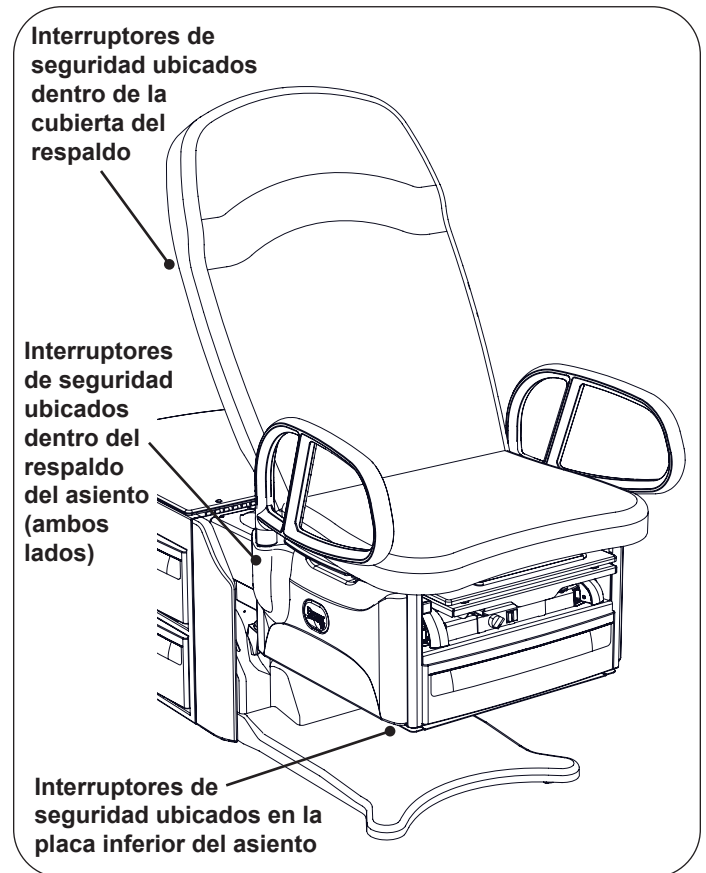
Interruptor del respaldo motorizado

Los modelos 6500, 6501, 6800, 6801, 6500PLUS, 6501PLUS, 6800PLUS y 6801PLUS cuentan con interruptores de seguridad en el interior de la cubierta del respaldo, los que automáticamente detienen la función de bajada del asiento y del respaldo si se encuentra una obstrucción. Para seguir bajando el asiento, presione el pedal “MESA ARRIBA” o “RESPALDO ARRIBA” (Figura 28), despeje la obstrucción, y siga bajando el respaldo.

Respaldo manual

Los modelos 6000, 6001, 6000PLUS y 6001PLUS con respaldo manual cuentan con interruptores de seguridad en el interior de la cubierta del respaldo, los que automáticamente detienen la función de bajada del asiento si se encuentra una obstrucción. Para seguir bajando el asiento, presione la palanca de liberación del respaldo para subir el respaldo (Figura 2), despeje la obstrucción, y siga bajando el asiento.

Interruptor de encendido/apagado del control de pie

Todos los modelos

El interruptor de encendido/apagado del control de pie (ubicado en la parte trasera del gabinete trasero [Figura 30]) se puede ajustar en la posición APAGADO para desactivar el movimiento del asiento y el respaldo de la mesa. La alimentación hacia el calentador de cajón (si cuenta con este) y otras partes de la mesa permanecerá encendida.



Figura 30. Interruptor de encendido/apagado del control de pie

Soporte para las piernas SafeGlide™

El soporte para las piernas se encuentra bajo el cojín del asiento (Figura 31). Se puede extender 46 cm para que el paciente se coloque boca abajo. Tire del soporte para las piernas hasta la posición completamente extendido. Para devolver el soporte para las piernas a su posición de almacenamiento, empuje la extensión para las piernas hacia dentro.

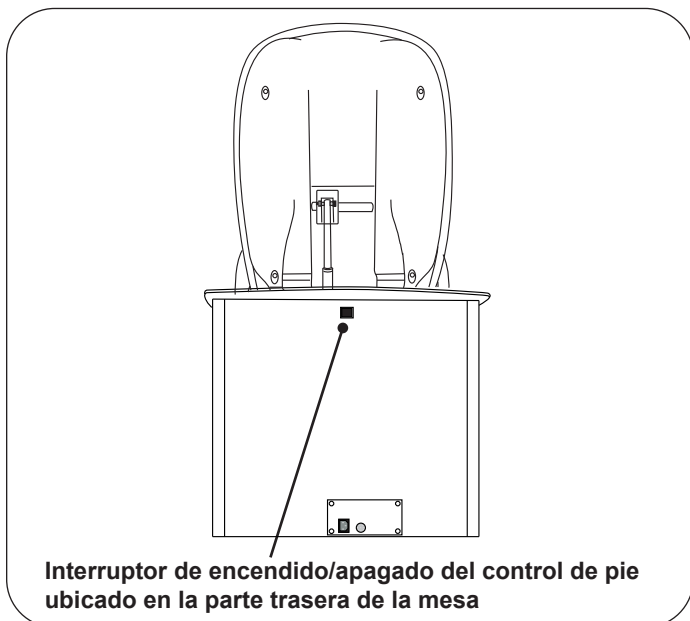

Figura 31. Extracción del soporte para las piernas



ADVERTENCIA: Peligro de caídas

No permita que los pacientes se sienten en la parte de extensión para las piernas de la mesa. Hacerlo puede provocar lesiones corporales graves o la muerte.

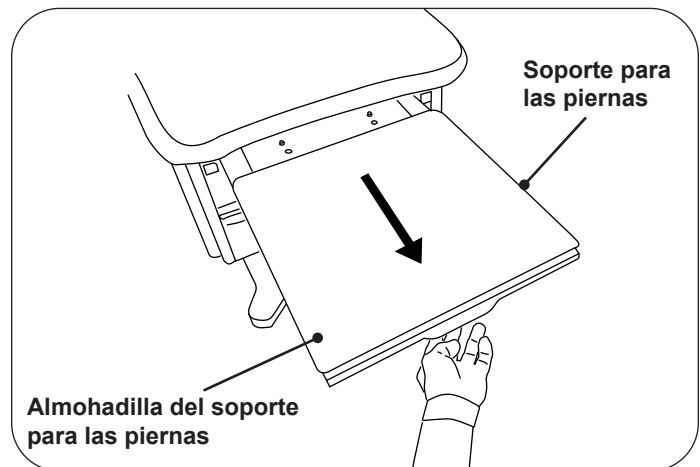
Almohadilla del soporte para las piernas

La almohadilla del soporte para las piernas se puede deslizar bajo el asiento con el soporte para las piernas extendido para un acceso fácil a la bandeja de tratamiento (Figura 32). Empujar el soporte para las piernas hacia dentro permitirá que las correderas en la almohadilla caigan en las ranuras. La almohadilla volverá a salir con el soporte para las piernas la próxima vez que se tire de él.

OPERACIÓN (CONTINUACIÓN)



Figura 32. Deslice la almohadilla del soporte para pies hacia atrás

Bandeja de tratamiento

Una bandeja de tratamiento desmontable viene integrada bajo la almohadilla del soporte para las piernas para usar durante la exploración. Tire del soporte para las piernas completamente hacia fuera y quite la almohadilla del soporte para las piernas o deslícelo de vuelta bajo el asiento para acceder a la bandeja (Figura 33). Retire la bandeja de tratamiento para limpiarla.

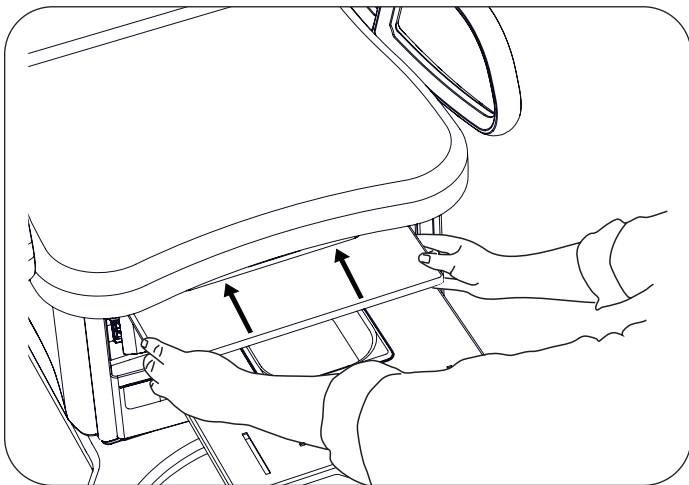

Figura 33. Bandeja de tratamiento

Cajón delantero

Un cajón de almacenamiento de suministros se encuentra en la parte delantera de la mesa. Los modelos 6001, 6501, 6801, 6001PLUS, 6501PLUS y 6801PLUS cuentan con un calentador de cajón que se enciende con un interruptor ubicado sobre el cajón (Figura 34).

NOTA: El elemento calentador está ubicado sobre el cajón y aplica calor radiante al contenido del cajón. Los elementos más cercanos al elemento estarán más calientes que los elementos en la parte inferior del calentador. Evite apilar instrumentos o permitir que los instrumentos se inclinen y hagan contacto con el elemento.

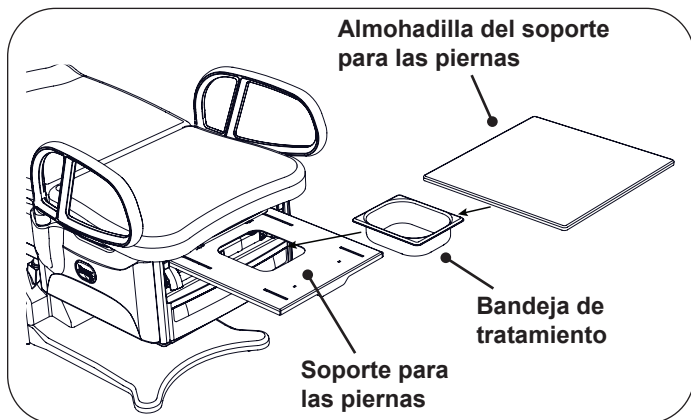

Figura 34. Interruptor del calentador de cajón y cajón delantero

OPERACIÓN (CONTINUACIÓN)

Portarrollos de papel

Para cambiar un rollo de papel, coloque el papel en el portarrollos ubicado en la parte trasera del respaldo del asiento (Figura 35). Tire del extremo del rollo sobre la parte superior del respaldo del asiento y colóquelo en la posición deseada.

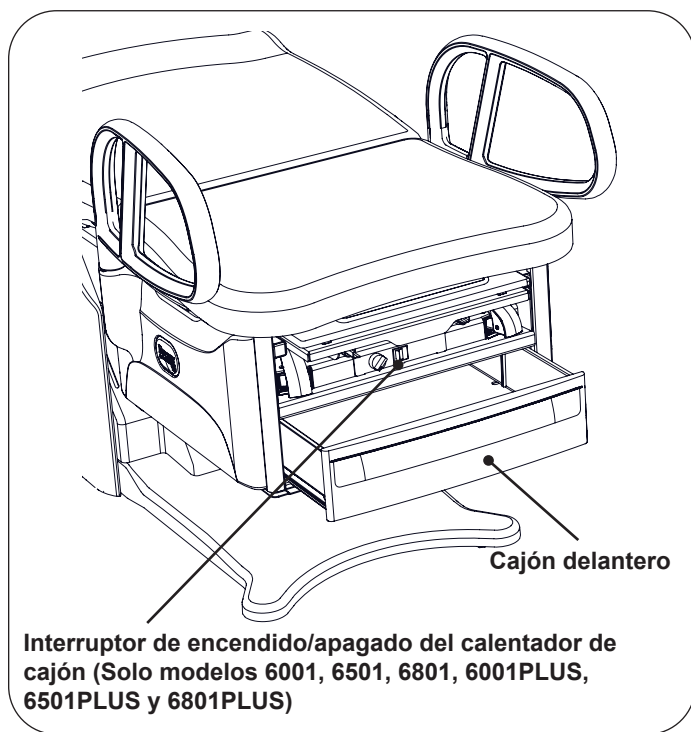

Figura 35. Instalación del rollo de papel

Almacenamiento de papel

Con el respaldo del asiento en posición vertical, levante la tapa de la parte trasera de la mesa para acceder al compartimiento de almacenamiento de papel (Figura 36).

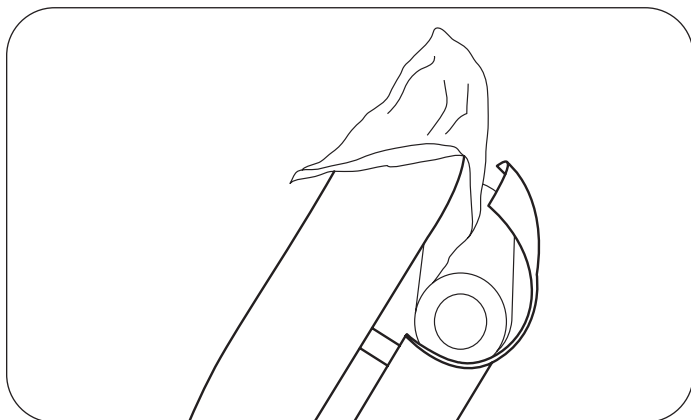

Figura 36. Almacenamiento de papel y cajones laterales pasantes

Cajones laterales pasantes

Hay dos cajones de almacenamiento integrados en el gabinete de la mesa para los suministros (Figura 36). Los cajones se pueden sacar desde cualquiera de los costados de la mesa.

Instalación de los topes de cajón

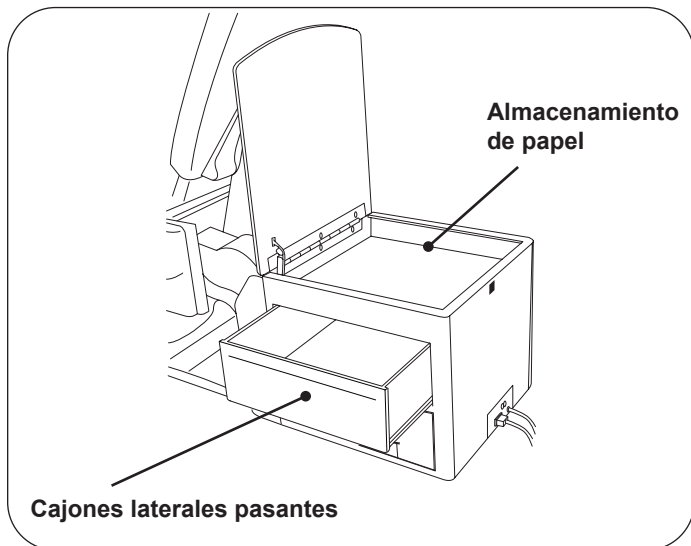
Una característica opcional de la mesa de exploración Brewer Access High-Low permite que los cajones pasantes laterales del gabinete trasero solo se abran desde un lado. Para hacer esto, instale un tope de cajón para cada cajón. Se incluyen los topes de cajón como piezas sueltas y están en la bolsa ubicada en un cajón trasero. La instalación de estos topes evitará el uso del cajón en ese lado. Queda a criterio del usuario decidir en qué lado instalar los topes, si los instalará.

Para instalar los topes de cajón:

1. Saque los cajones por el lado de uso deseado.
2. En el lado opuesto del gabinete, atornille el tope de cajón (Figura 37). Tenga en cuenta que solo se necesita un tope por cajón.
3. Cierre los cajones pasantes desde el lado de uso deseado.



Figura 37. Topes de cajón

OPERACIÓN (CONTINUACIÓN)

Superficie de trabajo pasante

Una superficie de trabajo pasante, almacenada bajo el asiento (Figura 38), se puede extraer desde cualquiera de los costados de la mesa. Tome el borde de la superficie de trabajo y tire de ella hasta que esté completamente extendida. Empújela completamente para guardarla después de usar.

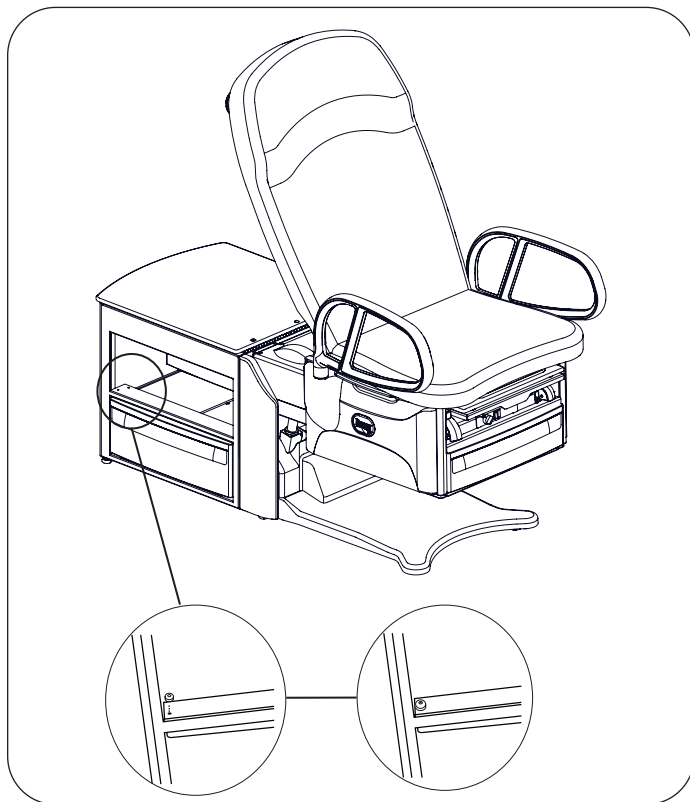

ADVERTENCIA: Peligro de caídas

La superficie de trabajo tiene clasificación para 7 kg y no está destinada a usarla como asiento. Sentarse en la superficie de trabajo podría provocar que se doble o quiebre, o causar que la mesa se incline, lo que crearía un peligro de caídas y podría producir lesiones o la muerte.



Figura 38. Superficie de trabajo pasante

Retiro de la superficie de trabajo para la limpieza

1. Empuje la superficie de trabajo para revelar un tornillo de plástico blanco.
2. Retire el tornillo de plástico blanco (Figura 39).
3. Tire de la superficie de trabajo hacia usted y retírela.
4. Vuelva a insertar el tornillo después de volver a colocar la superficie de trabajo.

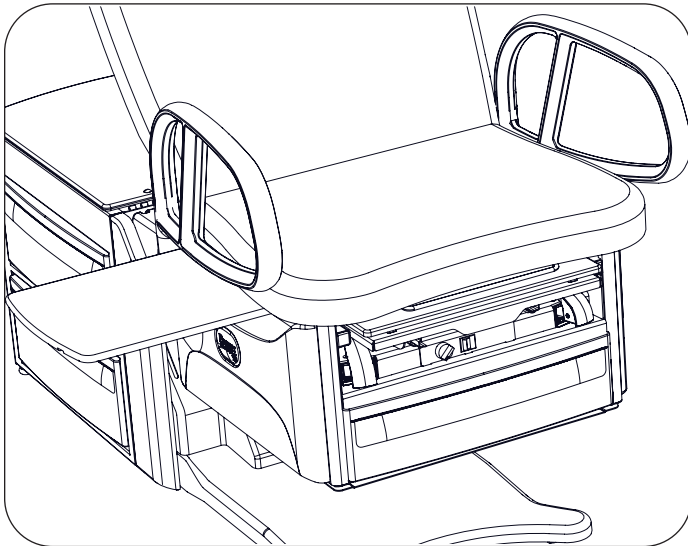

Figura 39. Ubicación del tornillo de detención de plástico blanco

OPERACIÓN (CONTINUACIÓN)

Manillas de ayuda para pacientes

En la posición hacia adelante (uso normal) las manillas de ayuda para pacientes se bloquean en posición para evitar que giren hacia la derecha o hacia la izquierda.

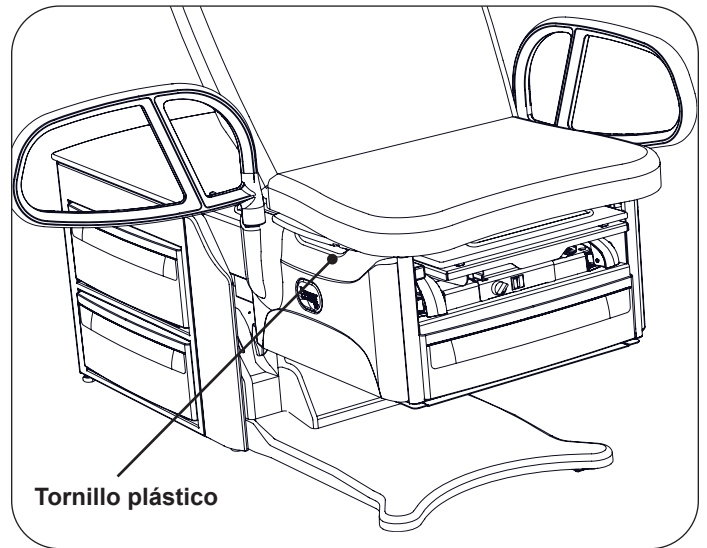
Las manillas de ayuda para pacientes se pueden girar hacia los lados o hacia atrás de la mesa para un mejor acceso y estabilidad del paciente. Tire de la manilla de ayuda para pacientes y gírela a la posición deseada. La manilla de ayuda para pacientes se bloquea en las posiciones hacia adelante, hacia los lados y hacia atrás (Figura 40).

Para retirar la manilla de ayuda para pacientes de la mesa, tire de ella hacia arriba, gírela a la posición de 90° y luego sáquela de su soporte.

AVISO: Versiones de manillas de ayuda para pacientes

Algunas manillas de ayuda para pacientes solo se bloquean en (2) posiciones: hacia adelante y hacia los lados.



Figura 40. Ajuste de las manillas de ayuda para pacientes

Estribos ajustables

Operación de los estribos

1. Para operar los estribos, agarre el extremo del estribo y tire de él directo hacia fuera de la mesa (Figura 42). Levante levemente mientras desliza el estribo hacia fuera.

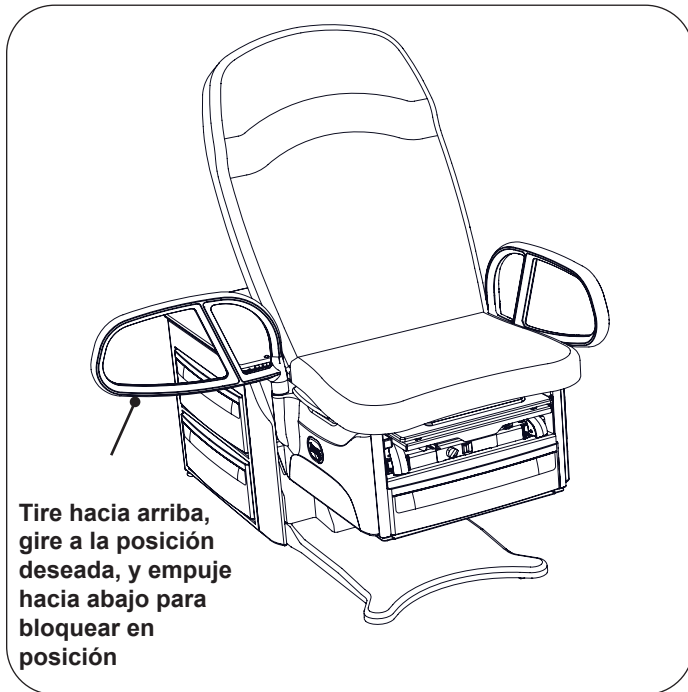
NOTA: Aplicar presión hacia abajo cuando tira del estribo desde la mesa puede dificultar su movimiento. La resistencia es normal y es parte del mecanismo de bloqueo por fricción del estribo.

2. Despliegue el estribo hacia arriba hasta la posición completamente abierta.
3. Deslice el estribo hacia dentro o hacia fuera para ajustarlo a la longitud deseada.

Ajuste lateral del estribo

1. Levante levemente el extremo del estribo y luego gírela hacia fuera hasta la posición deseada.
2. Cuando se alcanza la posición deseada, baje el estribo para enganchar el mecanismo de bloqueo lateral (Figura 41 y Figura 42).
3. Para revisar que el mecanismo de bloqueo lateral esté enganchado, intente mover el conjunto de estribo de un lado al otro sin levantar el extremo del estribo.



Figura 41. Mecanismo de bloqueo del estribo

OPERACIÓN (CONTINUACIÓN)

Almacenamiento de los estribos

1. Para almacenar el estribo en la mesa, agarre el extremo del estribo y tire de él directo hasta su extensión completa.
2. Pliegue el estribo hacia abajo contra la barra, luego gírelo a la posición lateral más profunda y deslícelo de vuelta a la posición de almacenamiento.

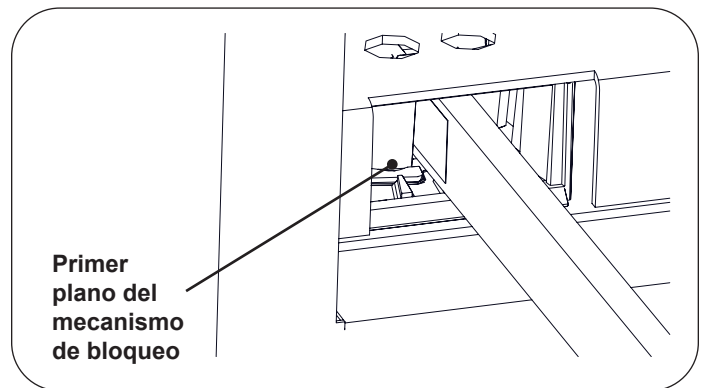

Figura 42. Estribos

AVISO: Use el estribo solo como está designado

No use ninguna parte del estribo para instalar ningún dispositivo. Esto anulará la garantía.

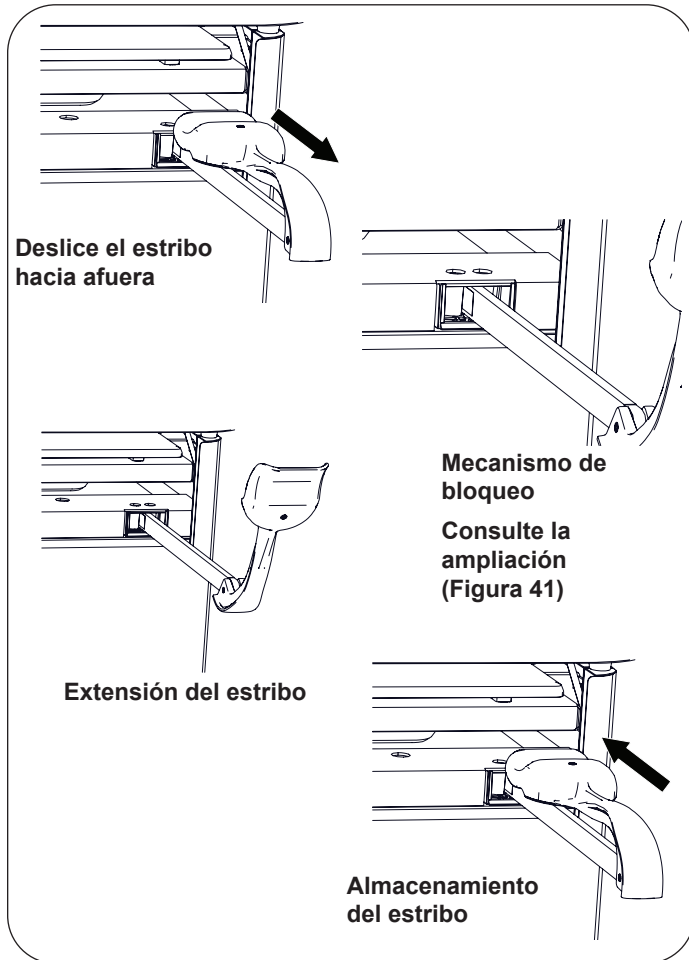
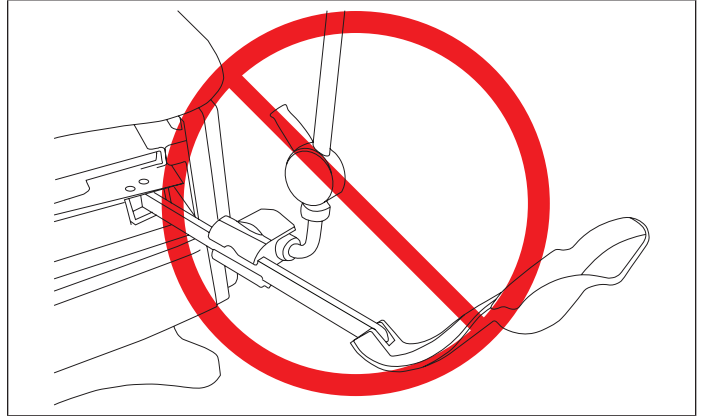

OPERACIÓN (CONTINUACIÓN)

Altura de la mesa

La mesa se puede ajustar a cualquier altura entre 46 cm y 94 cm (Figura 43).



Figura 43. Posicionamiento de la altura de la mesa

1. Para subir la mesa, mantenga presionado el pedal Mesa arriba hasta que se alcance la altura deseada, luego suelte el pedal.
2. Para bajar la mesa, suba el respaldo a la posición vertical, luego mantenga presionado el pedal Mesa abajo hasta que se alcance la altura deseada, luego suelte el pedal.
3. Presione el botón azul para activar la función Volver a silla (Figura 44).

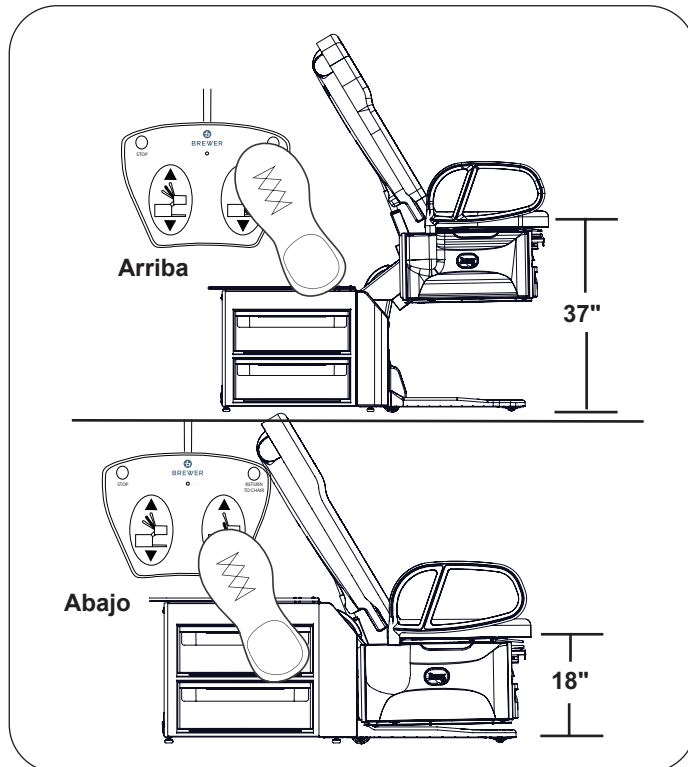

ADVERTENCIA: Peligro de pellizco

Mantenga las manos alejadas del área entre la superficie tapizada de la mesa y el gabinete de la mesa cuando ajuste las posiciones.

Botón Return to Chair (Volver a silla)
Modelos 6500, 6501, 6800, 6801, 6500PLUS,
6501PLUS, 6800PLUS y 6801PLUS



Figura 44. Bajada con Volver a silla

AVISO: Protección de límite de desplazamiento del accionador

Cada función de control dejará automáticamente de moverse cuando se alcance el límite de desplazamiento HACIA ARRIBA o HACIA ABAJO. Si se presiona el pedal con el desplazamiento en su límite, el accionador no funcionará. Hay sensores que evitan que el motor del accionador funcione cuando se ha alcanzado el límite de desplazamiento, lo que evita el desgaste del accionador.

AVISO: Protegido con fusibles

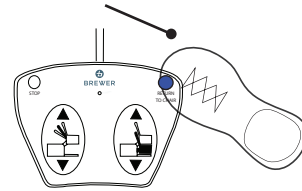
El sistema de control está protegido con un fusible para evitar el consumo excesivo de corriente que podría dañar el sistema. Si el funcionamiento no se reanuda después de un período de enfriamiento de una hora, comuníquese con Brewer al 1-800-558-8777.

OPERACIÓN (CONTINUACIÓN)

Respaldo del asiento

El respaldo se puede ajustar en cualquier ángulo entre la posición horizontal y los 80°.

AVISO: Para bajar completamente el respaldo

La mesa debe estar elevada a una altura de 71 cm antes de que se pueda bajar el respaldo a la posición horizontal (Figura 45).

Respaldo manual neumático (modelos 6000, 6001, 6000PLUS y 6001PLUS)

1. Para bajar el respaldo del asiento, empuje hacia abajo el respaldo mientras tira de la palanca de liberación hacia arriba.



PRECAUCIÓN

Peligro de bajada de respaldo

Presionar la palanca de liberación manual del respaldo mientras hay un paciente sentado en la mesa puede causar que el respaldo baje rápidamente. Presione y suelte la palanca para bajar el respaldo de a poco. Hacer que el respaldo baje en un solo movimiento podría provocar lesiones al paciente.

2. Para volver a subir el respaldo del asiento, coloque la mano en el respaldo para evitar que suba de golpe, y luego tire de la palanca de liberación hacia arriba. El respaldo del asiento se bloqueará en la posición deseada cuando se suelte la palanca.

NOTA: El cilindro neumático del respaldo no ejerce suficiente fuerza para subir el respaldo con un paciente recostado en la mesa.



Figura 45. Ajuste del respaldo - el modelo real puede parecer diferente

Respaldo motorizado (modelos 6500, 6501, 6800, 6801, 6500PLUS, 6501PLUS, 6800PLUS y 6801PLUS)

1. Para bajar el respaldo del asiento, mantenga presionado el pedal Respaldo abajo hasta que se alcance el ángulo deseado, luego suelte el pedal.
2. Para subir el respaldo del asiento, mantenga presionado el pedal Respaldo arriba hasta que se alcance el ángulo deseado, luego suelte el pedal.

AVISO: Accionador motorizado del respaldo - Solo empuje

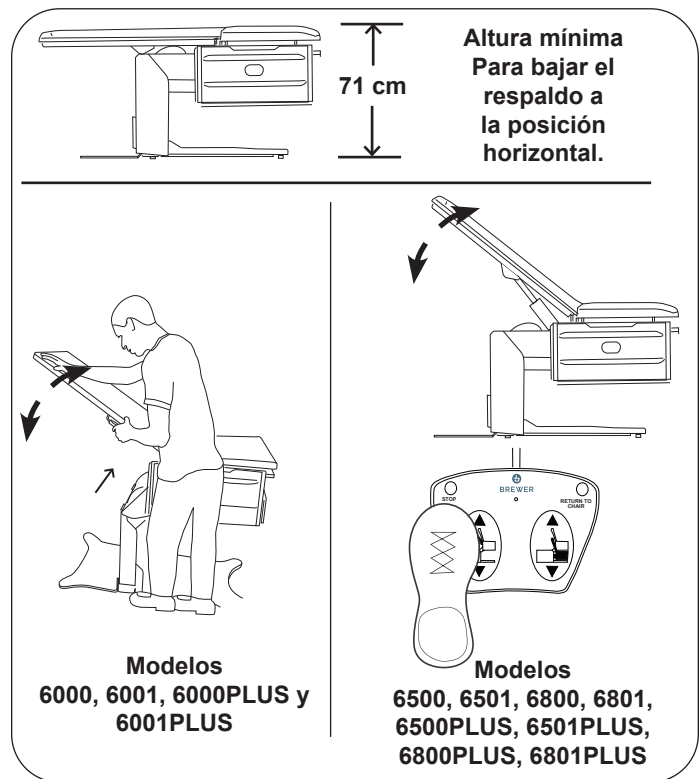
En modelos con respaldo motorizado, el respaldo se posiciona con un accionador de "solo empuje" que sube el respaldo. Cuando se baja, el accionador se retrae y la gravedad causa que el respaldo baje.

AVISO: Evite el funcionamiento continuo

El sistema de control de la mesa incluye un interruptor de seguridad contra sobrecarga térmica para proteger contra el sobrecalentamiento. Si la mesa se acciona continuamente, lo que provocará que el control supere su temperatura de funcionamiento permisible, se apagará el interruptor de seguridad contra sobrecarga térmica. Si se detiene el funcionamiento normal, no intente operar la mesa. Deje que la mesa se enfríe durante 10 a 15 minutos antes de intentar usarla de nuevo. El interruptor contra sobrecarga térmica se restablecerá por sí solo cuando alcance una temperatura de funcionamiento segura.

OPERACIÓN (CONTINUACIÓN)

Inclinación pélvica manual (modelos 6001, 6501, 6801, 6001PLUS, 6501PLUS y 6801PLUS)

La característica de inclinación pélvica manual ajusta el ángulo del asiento en posición de 0° (horizontal) o 6° (arriba).

Tire de la parte delantera del asiento y la inclinación pélvica se desplazará automáticamente a la posición de inclinación bloqueada (Figura 46).



Figura 46. Ajuste de la inclinación pélvica

AVISO: Activación del mecanismo de inclinación pélvica

Tirar con fuerza excesiva hacia arriba puede dañar el mecanismo de inclinación pélvica. Levante solo con la fuerza suficiente para activar el mecanismo.

Para bajar el asiento, levante la palanca de ajuste y baje el asiento a la posición horizontal.

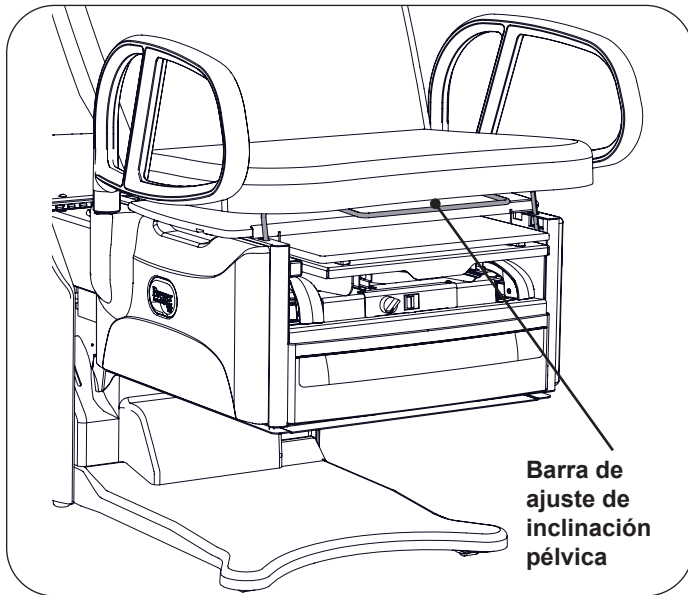
AVISO: Bajada del mecanismo de inclinación pélvica

Debe sacar al paciente de la mesa antes de bajar el mecanismo de inclinación pélvica.

Calentador de cajón delantero (modelos 6001, 6501, 6801, 6001PLUS, 6501PLUS y 6801PLUS)

Los modelos 6001, 6501, 6801, 6001PLUS, 6501PLUS y 6801PLUS cuentan con un calentador de cajón que se enciende con un interruptor ubicado sobre el cajón (Figura 47).



Figura 47. Interruptor del calentador de cajón delantero

AVISO: Carga correcta del cajón delantero

No apile instrumentos en el cajón delantero. Coloque los instrumentos en una sola capa en el fondo del cajón.

OPERACIÓN (CONTINUACIÓN)

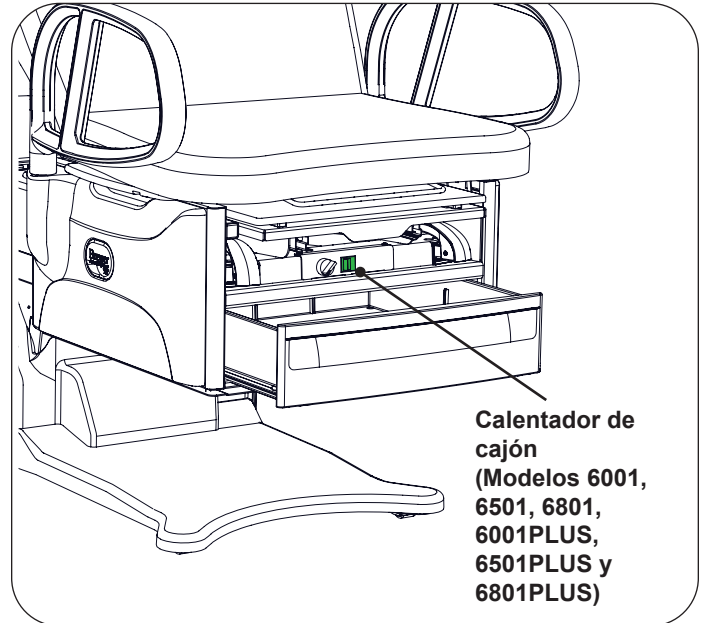
Tomacorriente (modelos 6001 (opcional), 6501, 6801, 6501PLUS y 6801PLUS)

Los modelos 6001, 6501, 6801, 6501PLUS y 6801PLUS cuentan con un tomacorriente (Figura 48). La carga máxima total que se puede conectar en el tomacorriente es 2 amperios.



Figura 48. Tomacorriente de la mesa

AVISO: Clasificación máxima del tomacorriente

Conectar un dispositivo con una clasificación mayor que 2 amperios en el tomacorriente en el costado de la mesa puede causar que se queme el fusible en la parte trasera de la mesa.

Opción de movilidad EasyGlide (Opción disponible para todos los modelos PLUS)

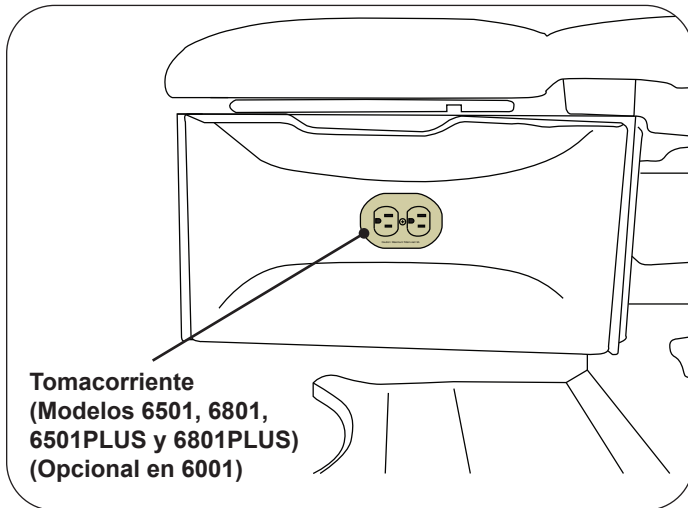
Para activar la opción de movilidad EasyGlide (desplegar las ruedas en la mesa para permitir el movimiento por la sala de exploración):

1. Asegúrese de que haya alimentación hacia la mesa (el cable de alimentación está conectado).
2. Ubique el interruptor de activación de movilidad EasyGlide en la parte delantera de la mesa, bajo el asiento tapizado.
3. Gire el interruptor hacia la derecha hasta la posición superior que se muestra en la Figura 49, indicada por la calcomanía de movimiento de la mesa.



Figura 49. Interruptor de la opción de movilidad EasyGlide

4. Espere que las ruedas centrales bajen (hasta seis segundos). Una vez que se comienzan a desplegar las ruedas, el interruptor giratorio se encenderá.

OPERACIÓN (CONTINUACIÓN)

Una vez desplegado EasyGlide, la mesa se puede girar y mover por la sala de exploración para adaptarse a la limpieza y el posicionamiento de otros equipos médicos necesarios para la exploración. Los usuarios pueden ajustar la posición del asiento, de modo que las manillas de ayuda estén a una altura cómoda cuando se mueva la mesa de exploración. Tome la parte delantera de las manillas de ayuda cuando mueva la mesa (Figura 50).

NOTA: Si las manillas de ayuda no están instaladas en la mesa, empuje o tire de la parte delantera del asiento tapizado. No levante el lado inferior del asiento.





Figura 50. Posicione las manillas de ayuda para mover la mesa

Para desactivar la opción de movilidad EasyGlide (retraer las ruedas en la mesa y desactivar el movimiento):

1. Asegúrese de que haya alimentación hacia la mesa (el cable de alimentación está conectado).
2. Ubique el interruptor de activación de movilidad EasyGlide en la parte delantera de la mesa, bajo el asiento tapizado.
3. Gire el interruptor hacia la izquierda hasta la posición inferior (indicada por la calcomanía de no movimiento de la mesa). Cuando las ruedas se retraigan completamente, se apagará el interruptor.

Advertencias/Precauciones/Avisos de la opción de movilidad EasyGlide

	<p>ADVERTENCIA: Peligro de caídas</p> <p>La característica de movilidad no está destinada a ser usada con un paciente en la mesa.</p>
---	--

	<p>ADVERTENCIA: Peligro de pellizco</p> <p>Antes y durante el movimiento hacia abajo, mantenga al personal y los equipos alejados de la mesa para evitar lesiones corporales o daños al equipo. Las opciones de movilidad podrían permanecer activas, aunque la luz del interruptor no esté encendida.</p>
---	---

	<p>PRECAUCIÓN: Peligro de pellizco</p> <p>La mesa de exploración solo se debería mover con los cajones de almacenamiento, la superficie de trabajo y la extensión para las piernas empujados hacia dentro o no desplegados.</p>
---	--

	<p>PRECAUCIÓN: Peligro de pellizco</p> <p>Si se corta la alimentación en cualquier momento, la característica de movilidad permanecerá en su estado actual. Las opciones de movilidad podrían permanecer activas, incluso si la luz del interruptor no está encendida.</p>
---	---

AVISO	
<p>La opción de movilidad EasyGlide permite que la mesa de exploración se mueva para la limpieza o desinfección, o para admitir otros equipos de la sala de exploración. Para obtener instrucciones sobre cómo transferir la mesa fuera de la sala de exploración, consulte las instrucciones de Instalación de este documento.</p>	

AVISO	
<p>Para un funcionamiento óptimo, no ejecute la función Volver a silla mientras activa o desactiva la opción de movilidad EasyGlide.</p>	

	<p>PRECAUCIÓN</p> <p>La opción de movilidad EasyGlide está destinada a ser usada en superficies de suelo nivelado o mayormente nivelado. El uso en superficies desniveladas puede causar el movimiento accidental.</p>
---	---

	<p>PRECAUCIÓN</p> <p>No gire el interruptor de movilidad EasyGlide cuando la mesa no esté enchufada para evitar que el interruptor indique el estado incorrecto.</p>
---	---

	<p>PRECAUCIÓN: Arranque automático</p> <p>Cuando se enchufe, la opción de movilidad EasyGlide irá al estado indicado, si ya no está allí.</p>
---	--

AVISO	
<p>La opción de movilidad EasyGlide funciona mejor con el respaldo hacia arriba.</p>	

AVISO	
<p>El interruptor de encendido-apagado no afecta el funcionamiento de la opción de movilidad EasyGlide.</p>	

MANTENIMIENTO



ADVERTENCIA: Peligro de descarga

Para desconectar la alimentación, quite el enchufe del tomacorriente de pared antes de realizar mantenimiento a la mesa. No hacerlo puede provocar una descarga eléctrica.



PRECAUCIÓN

Solo use el tomacorriente para la alimentación de los equipos destinados a formar parte del sistema eléctrico médico.

Cuidado de la mesa

AVISO: ¡Limpie los derrames inmediatamente!

El material del tapizado es resistente a la mayoría de los colorantes de tipo médico, pero se puede dañar con solventes y tinturas. Quite inmediatamente los líquidos derramados del tapizado.

Usar productos de limpieza inadecuados en las mesas Brewer puede reducir la vida útil de la mesa. Siempre siga las pautas de Limpieza de Brewer. Puede ver las pautas más recientes en brewercompany.com/resources.

Mantenimiento preventivo

AVISO: Sujetadores sueltos y componentes dañados

No realizar inspecciones periódicas de la mesa podría provocar daños al equipo.

- Inspeccione la mesa cada 6 meses.
- Inspeccione periódicamente el cable eléctrico para asegurarse de que no tenga cortes ni daños, si cuenta con este.
- Inspeccione las funciones mecánicas para garantizar la operación satisfactoria.
- Revise los sujetadores para asegurarse de que estén presentes y firmemente apretados.
- Lubrique las piezas móviles (como la bisagra trasera) con un lubricante de silicona de grado alimentario. Cubra el área circundante para evitar las salpicaduras. Limpie el exceso de lubricante. No lubrique el brazo ni el mecanismo de bloqueo en el área de los estribos.



Figura 51. Lubricación de la bisagra del respaldo

AVISO: Funcionamiento incorrecto de la mesa

Si la mesa funciona de manera incorrecta, desenchufe el cable de alimentación inmediatamente del tomacorriente y ayude al paciente a salir de la mesa. Realice mantenimiento a la mesa antes de usarla.

Eliminación adecuada

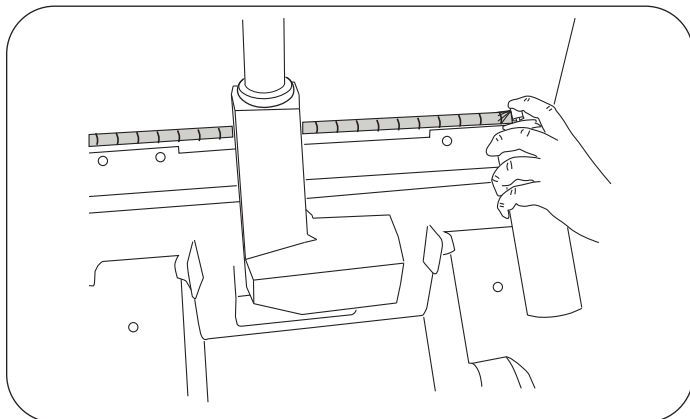
Siga las pautas estatales y locales para la eliminación adecuada del producto.

SERVICIO



ADVERTENCIA: Peligro de descarga

Para desconectar la alimentación, quite el enchufe del tomacorriente de pared antes de realizar mantenimiento a la mesa. No hacerlo puede provocar una descarga eléctrica.

Reemplazo del fusible

Mesas con calentador de cajón y tomacorriente (modelos 6001 y 6001PLUS con tomacorriente, 6501, 6801, 6501PLUS y 6801PLUS)



Figura 52. Las mesas con tomacorriente y calentador de cajón usan un fusible simple de 3 A

1. Desenchufe la mesa del tomacorriente de la pared.
2. El fusible se encuentra en la parte trasera de la mesa, cerca del cable de alimentación.
3. Empuje la tapa del portafusibles con un destornillador de punta plana y gire 1/4 de vuelta hacia la izquierda para retirar la tapa y el fusible.
4. Reemplace el fusible con un fusible Brewer 2102490, de 3 A, 250 V.
5. Empuje el fusible nuevo en la tapa.
6. Empuje la tapa con el fusible en el portafusibles y gire 1/4 de vuelta hacia la derecha para instalar.
7. Enchufe la mesa en el tomacorriente de la pared.
8. Revise si el calentador de cajón y el tomacorriente funcionan bien.

Mesas solo con calentador de cajón (modelos 6001 y 6001PLUS sin tomacorriente)



Figura 53. Las mesas con calentador de cajón y sin tomacorriente usan dos fusibles de 1 A

1. Desenchufe la mesa del tomacorriente de la pared.
2. Los fusibles se encuentran en la parte trasera de la mesa, cerca del cable de alimentación.
3. Empuje una tapa del portafusibles con un destornillador de punta plana y gire 1/4 de vuelta hacia la izquierda para retirar la tapa y el fusible.
4. Reemplace el fusible con un fusible Brewer 100777, de 1 A, 250 V.
5. Empuje el fusible nuevo en la tapa.
6. Empuje la tapa con el fusible en el portafusibles y gire 1/4 de vuelta hacia la derecha para instalar.
7. Enchufe la mesa en el tomacorriente de la pared.
8. Revise si el calentador de cajón funciona bien.

ACCESORIOS

Consulte el sitio web de Brewer (www.brewercompany.com) para conocer una lista de accesorios actuales.

OPCIONES DE CABLE DE ALIMENTACIÓN

AVISO

Esta mesa se debe usar con un cable de alimentación proporcionado por Brewer. No hacerlo anulará la garantía de los componentes eléctricos.

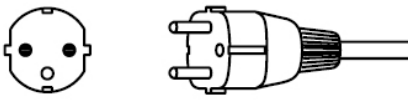
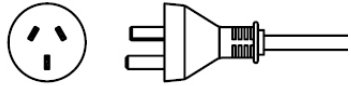
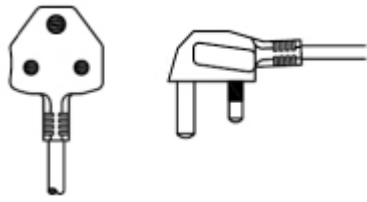
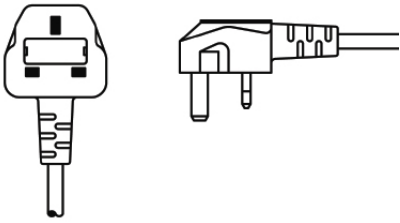
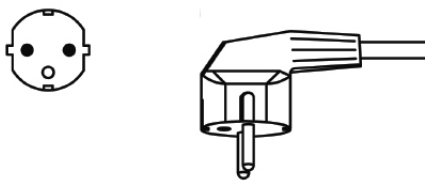
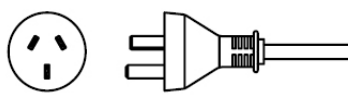
Tipo de enchufe del cable de alimentación	N.º de pieza de Brewer	Países donde se usa típicamente
 EU1-16P, CEE 7/7	101941	Tailandia Laos Vietnam Filipinas Indonesia Camboya
 CH1-10P	101942	China Mongolia
 UK2-15P (BS 546 A)	101493	Macao Bangladesh
 UK1-13P, -BS 1363A	101944	Myanmar Hong Kong Singapur Malasia
 KSC-8305 SK1-16P	101945	Corea del Sur
 AU1-10P	2102545	Australia

GARANTÍA

Para obtener información sobre la garantía de Brewer:

Registrar su producto Brewer es fácil. Simplemente visite brewercompany.com/contact/warranty-registration, llene los campos de información y haga clic en enviar. Si registra su producto hoy, resguardará mejor su inversión en el futuro.